



Manconi&C. Kolossal Master Email Info

250 I K 250 VK VE 300 I K 300 VK TC-VE-VD 300 VK BV 350 I K 350 VK TC 350 VK BV 350 VK TC-BV P6000



- Kolossal 350 VK BV
- Blocco meccanico vela
- Anello paralama
- Riparo sul piatto
- Impianto elettrico IPX3
- Materiali antiossidanti
- Lama tedesca RASSPE/G+B
- Manuale di uso e manutenzione
- Dichiarazione di Conformità
- Affilatoio, Parafetta e Piatto porta merce
- Garanzia: 1 anno
- Piatto BV: non necessita registrazione
- Pressamerce basculante
- Salda presa sul prodotto
- Facile pulizia

Caratteristiche tecniche

Diametro lama	350 mm
Giri lama al minuto	200
Motore 220-230V Monofase	0,294 kW
Motore 220-230/380-400V Trifase	0,225 kW
Corsa carrello	375 mm
Peso netto macchina	56 kg

Capacità di taglio

Diametro	250 mm
Sezione	290x230 mm
Spessore massimo di taglio	24 mm

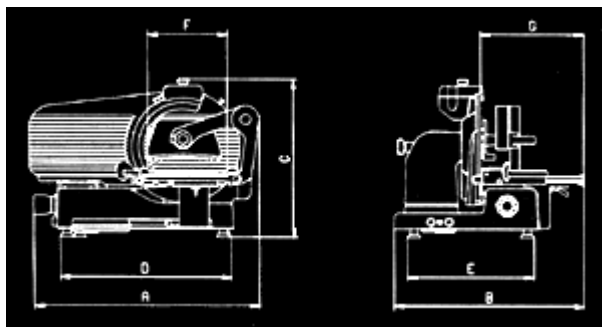

Dimensioni (mm)

A	B	C	D	E	F	G
800	650	550	595	435	290	350

**MACCHINA IN ACCORDO CON DIRETTIVE: 98/37/CEE - 73/23/CEE - 89/336/CEE
E CON LA NORMA EUROPEA EN 1974: Affettatrici - Specifiche di igiene e sicurezza.**

Text and Pictures - Copyright © 1999, 2000 by Manconi&C s.r.l.
Web Design - Copyright © 1999, 2000 by [eurikon](http://www.eurikon.com)