



Manconi&amp;C.

Kolossal

Master

Email

Info

250 I K

250 VK VE

300 I K

300 VK TC-VE-VD

300 VK BV

350 I K

350 VK TC

350 VK BV

350 VK TC-BV P6000

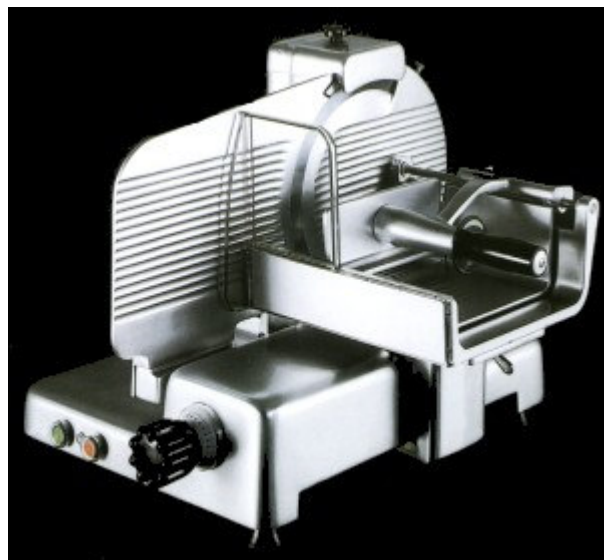

- Kolossal 300 VK TC-VE-VD
- Blocco meccanico vela
- Anello paralama
- Riparo sul piatto
- Impianto elettrico IPX3
- Materiali antiossidanti
- Lama tedesca RASSPE/G+B
- Manuale di uso e manutenzione
- Dichiarazione di Conformità
- Affilatoio, Parafetta e Piatto porta merce
- Garanzia: 1 anno

### Caratteristiche tecniche

Diametro lama	300 mm
Giri lama al minuto	200
Motore 220-230V Monofase	0,206 kW
Motore 220-230/380-400V Trifase	0,125 kW
Corsa carrello	300 mm
Peso netto macchina	43 kg

### Capacità di taglio

Diametro	210 mm
Sezione	250x190 mm
Spessore massimo di taglio	24 mm

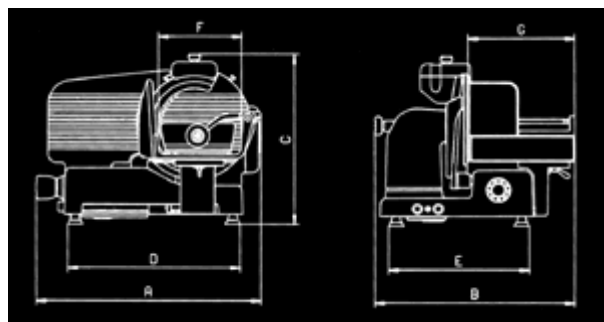

### Dimensioni (mm)

<b>A</b>	<b>B</b>	<b>C</b>	<b>D</b>	<b>E</b>	<b>F</b>	<b>G</b>
680	597	515	521	418	250	320

**MACCHINA IN ACCORDO CON DIRETTIVE: 98/37/CEE - 73/23/CEE - 89/336/CEE  
E CON LA NORMA EUROPEA EN 1974: Affettatrici - Specifiche di igiene e sicurezza.**

Text and Pictures - Copyright © 1999, 2000 by Manconi&C s.r.l.  
Web Design - Copyright © 1999, 2000 by [eurikon](http://www.eurikon.com)