

MVS 31 MVS 35 MVS 45 MVS 45E

Confezionatrici
Sottovuoto

Vacuum Machines

Disposizione Barre
Saldanti
*Sealing Bars
Disposition*

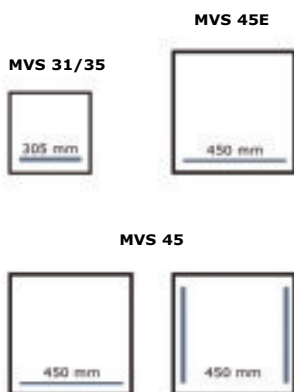

Confezionatrici sottovuoto da banco, costruite in acciaio inox (AISI 304) secondo normative CE e dotate di un sensore elettronico volumetrico che permette il costante controllo del vuoto e del confezionamento con gas. Vengono gestiti e possono essere memorizzati 9 programmi differenti, azionati tramite pannello digitale alimentato a bassa tensione. Viene fornito con le macchine un set di tavolette per la riduzione del volume della camera di confezionamento. A richiesta, per il confezionamento di prodotti liquidi, può essere montato sulle macchine un piano inclinato. Tutti i modelli sono predisposti per l'utilizzo di gas inerte (optional) e sono dotati di spia segnalazione olio.

OPTIONALS

- Sistema iniezione gas
- Coperchio bombato (MVS 31/35)
- Doppia barra saldante (MVS 45)
- Gas injection system
- Bubble lid (MVS 31/35)
- Double sealing bar (MVS 45)

Tabletop machines assembled in AISI 304 stainless steel according to CE standards. The volumetric electronic sensor assures a steady control of vacuum and gas packaging. A digital, low voltage control panel is equipped with 9 programs to memorize. High density polyethylene plates to reduce chamber volume are supplied with the machine. Upon request, machines can be assembled with a tilting device for liquid products. All models are arranged for gas injection (optional) and have the check for oil level.

CARATTERISTICHE

- Costruzione in acciaio inox (AISI 304)
- Stop ciclo vuoto
- Sensore volumetrico controllo vuoto
- Tavolette di riempimento
- Pannello digitale con 9 programmi
- Rientro controllato dell'aria (MVS 45E/45)
- Taglio sfrido busta
- Campana trasparente in materiale plastico alimentare
- Barra saldante in alluminio con innesto a baionetta
- Certificazione CE
- Spia segnalazione olio

FEATURES

- Assembled in stainless steel (AISI 304)*
- Vacuum cycle stop*
- Electronic volumetric sensor*
- High density polyethilene filling plates controlled air return*
- Digital control panel with 9 programs*
- Controlled air immission (MVS 45E/45)*
- Bag waste film cut*
- Transparent hood manufactured in plastic material for food*
- Aluminium sealing bar with bayonet joint*
- CE standard*
- Oil level check*



MVS 31 + Sagomated lid

MVS 31 + Coperchio bombato

MVS 31

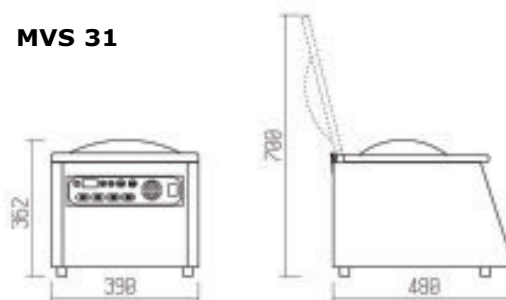

MVS 35

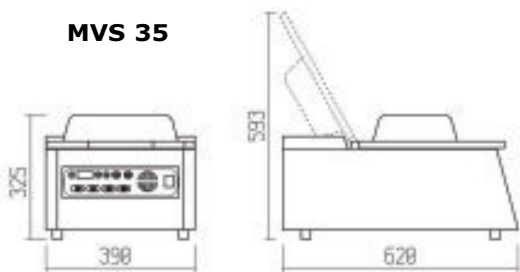

MVS 45/45E

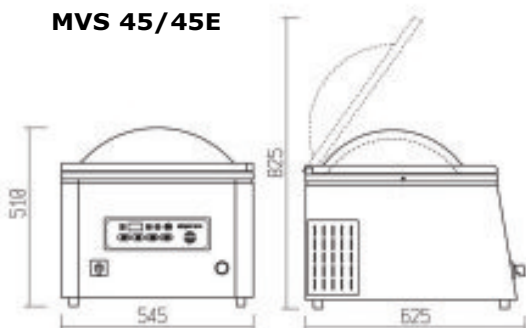

		MVS 31	MVS 35	MVS 45/45E
Alimentazione Power supply	V	220	220	220
Potenza Power max.	W	900	900	1650/1150
Barra saldante Sealing bar	mm	305	305	450
Larghezza camera Chamber width	mm	326	326	466
Profondità camera Chamber depth	mm	296	296	456
Altezza camera Chamber height	mm	118/160	118/188	118/218
Pompa vuoto Vacuum pump	mc/h	6	10	20/10
Ciclo di lavoro Working cycle	sec.	35	30	25
Dimensioni macchina Machine dimensions	mm	390x480x362	390x620x325	545x625x510
Peso (netto/lordo) Weight (net/gross)	kg	37/43	46/54	87/97