

Il punto di riferimento per le bilance da banco**Processore e memoria:**

la combinazione tra il processore PowerPC™ a 32 bit con una memoria espandibile fino a 8 Mbyte permettono alla Serie M di memorizzare tutte le informazioni relative ai prodotti (fino a 10000 PLU) e tutta la grafica necessaria a ottenere risultati eccellenti.

<i>Memoria standard:</i>	512 Kbyte (1500 PLU)
<i>Opzionale:</i>	4 Mbyte (6000 PLU)
	8 Mbyte (10000 PLU)

Flash memory:

la memoria Flash consente l'aggiornamento del software tramite Pc eliminando il problema della bollatura, altrimenti necessaria dopo aver aperto la bilancia.

<i>Flash memory:</i>	12 MByte
----------------------	----------

Tastiera:

tastiera piatta tattile disponibile a 65/117 tasti di cui 40/92 programmabili (M300 tastiera 104 tasti).

L'inclinazione a 45° la rende comoda da utilizzare e facile da pulire.

L'opzione di una tastiera in gomma stile pulsanti permette alla serie M di soddisfare anche chi preferisce una tastiera tradizionale.

Display LCD:

Dotata della più recente tecnologia LCD retroilluminata, la serie M assicura che tutte le informazioni ed i messaggi siano ben visibili in qualsiasi situazione di luminosità.

<i>LCD 7 segmenti retroilluminati e pannello a matrice di punti</i>
<i>Regolazione del contrasto</i>
<i>Simbolo Euro</i>

Stampante:

Il tipo di stampante a *cassetta* rende la Serie M una gamma di bilance adatte a qualsiasi esigenza. La stampante raggiunge una impressionante velocità di stampa di *100mm/sec* persino con le grafiche ed i logo più dettagliati.

<i>Tipo di stampa:</i>	termica diretta
<i>Velocità di stampa:</i>	100mm/sec
<i>Direzioni di stampa:</i>	quattro (0-90-180-270)
<i>Caricamento rotolo:</i>	120mm (cassetta) / 70mm (clamshell)
<i>Larghezza di stampa:</i>	59mm (cassetta) / 56mm (clamshell)
<i>Larghezza etichetta:</i>	60mm (cassetta)

Testina di stampa:

la testina termica permette di ottenere una qualità di stampa eccezionale. La qualità delle stampe è tenuta sotto costante controllo da un sistema di diagnostica chiamato "*codeChecker*" in grado di rilevare anomalie e segnalarle tempestivamente. Con il sistema *CodeChecker*, alle casse arriveranno solo le etichette con i codici a barre della più alta qualità, contribuendo alla riduzione dei tempi di attesa alle casse.

Serie M

Network:

il collegamento attraverso la scheda Ethernet rende le bilance serie M compatibili con tutti i prodotti retail più recenti. La compatibilità con reti a Radio Frequenza permette di poter comunicare con le bilance senza la necessità di avere un cablaggio, agevolando lo spostamento delle bilance all'interno del punto vendita.

Ethernet

Velocità nominale: 10 Mbit/sec
Protocollo: TCP/IP
Connessione: 10BaseT – RJ45

Radio Frequenza: 802.11 Spread Spectrum

Interfacce:

due porte seriali RS232 dedicate al collegamento con l'utility di gestione MX050, allo scanner per la tracciabilità bovina o alla tastiera TK (M300).

Interfaccia DIN per la connessione della tastiera PC, utile per agevolare la programmazione della bilancia. Interfaccia per la connessione al registratore di cassa. Interfaccia per il collegamento di una confezionatrice.

Altre funzioni:

autoconfigurazione dei parametri di rete, '*Euro Wizard*' per la conversione automatica in Euro, *personalizzazione dei menu di configurazione PLU*, *funzione di 'clone machine'*, *tasti pre-programmati* per facilitare l'accesso ai menu di configurazione, *personalizzazione etichette e scontrini*.

99 reparti, 20 operatori, 39 valori di tara storno scontrino, 10 valori di IVA, *prezzatura a peso e a prezzo fisso, doppio scontrino, conversione valuta estera.*

Range di pesatura:

	6 kg x 1 g – 6 kg x 2 g – 6 kg AVR
(Tutti i modelli escluso M500)	12 kg x 2 g 15 kg x 5 g – 15 kg AVR 30 kg x 5 g – 30 kg AVR
(Solo M500)	6 kg x 2 g

Serie M

M100

Bilancia monoblocco con stampante a cassetta.
Tastiera a 65 tasti di cui 40 programmabili.

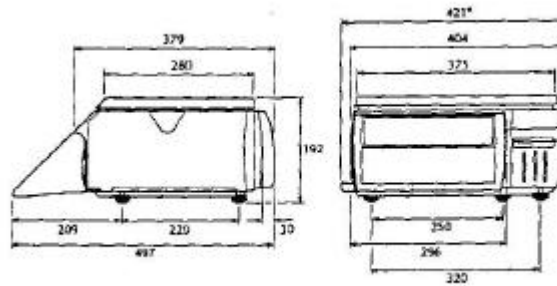

M200

Bilancia con display cliente montato a colonna.
Stampante a cassetta
Tastiera a 65 tasti di cui 40 programmabili

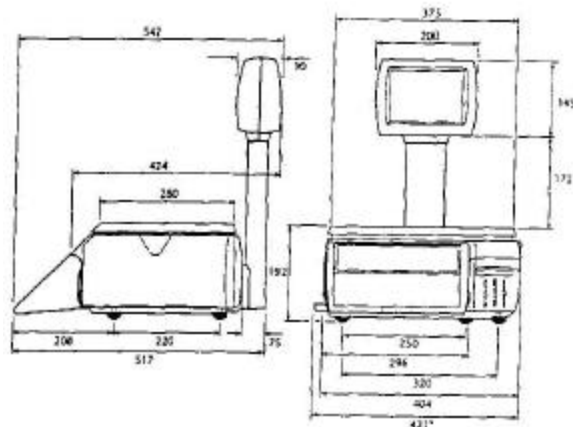

Serie M

M202

Bilancia tower (HUD) con display venditore e cliente montati a colonna.
Stampante a cassetta.
Tastiera 117 di cui 92 programmabili.

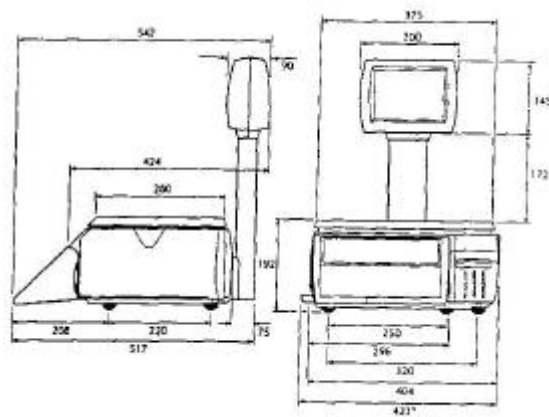

M300

Bilancia self-service con stampante a cassetta.
Tastiera prodotti a 104 tasti montata a colonna.

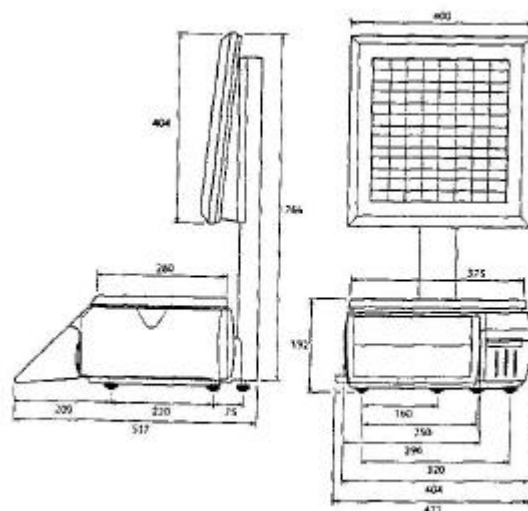

Serie M

M400

Bilancia due pezzi con stampante a cassetta.
Tastiera (65 tasti) e display alti.

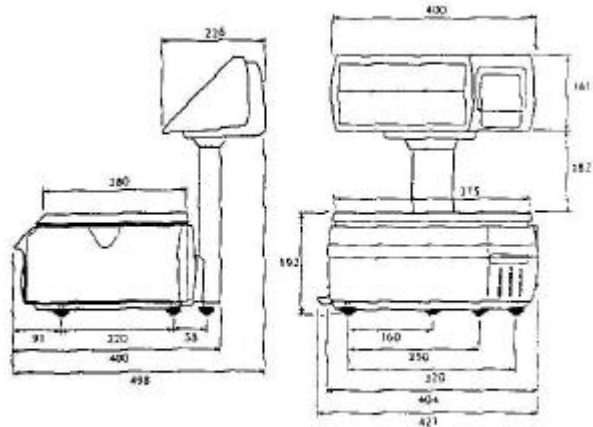

M410

Bilancia due pezzi con stampante clamshell.
Tastiera (65 tasti) e display alti.

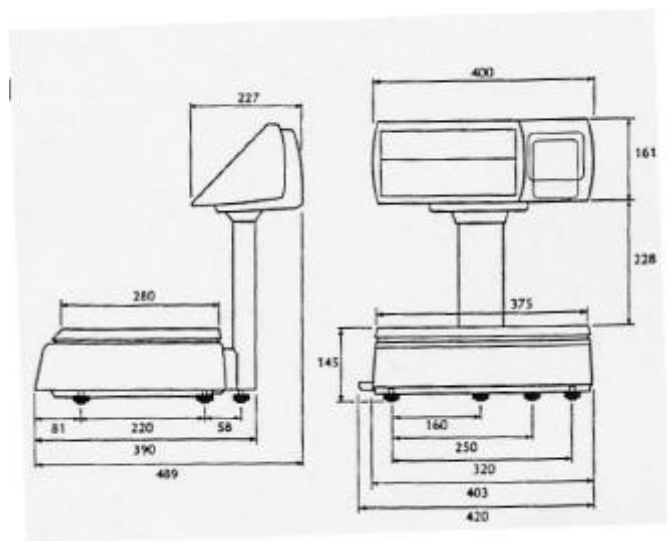

Serie M**M500**

Pesa aerea con bacinella in acciaio inossidabile.
Tastiera prodotti a 65 tasti montata a colonna.

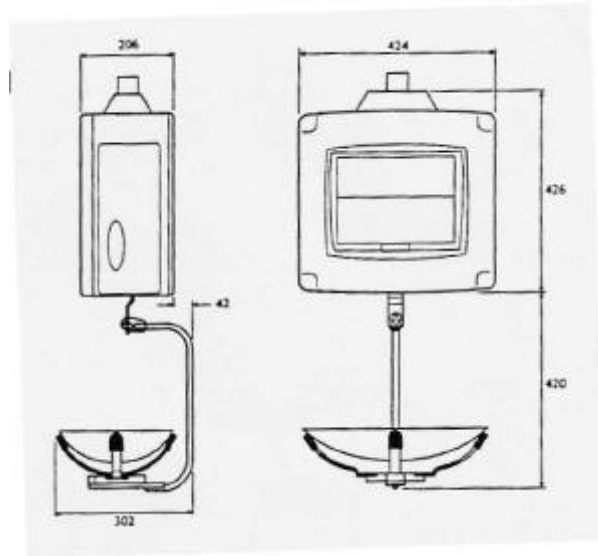
**M600/602**

Indicatore con stampante a Cassetta integrata. Interfaccia per cassetto cassa.

**M601/603**

Indicatore con stampante a cassetta integrata. Kit di connessione per Confezionatrici automatiche e manuali.

