



*ISTRUZIONI
INSTRUCTION*

SALDATRICI SEALERS



1 - PREFERAZIONE

Avete acquistato una macchina dalle caratteristiche e prestazioni eccezionali e Vi ringraziamo per la preferenza accordataci. Il sistema di confezionamento MINIPACK è unico nel suo genere e si è affermato nel mondo con la presenza di oltre 50000 macchine operanti nel campo dell'imbballaggio e del confezionamento.

La validità del concetto tecnologico oltre che la qualità dei componenti e materiali impiegati nel processo produttivo e di collaudo sono la migliore garanzia di un buon funzionamento e affidabilità nel tempo.

1 - INTRODUCTION

You have purchased a machine with outstanding features and performances and we thank you for your confidence in choosing it. The Minipack packaging system is unique in its own kind and has achieved a worldwide success with more than 50.000 units operating in the packaging field.

The validity of the technological concept as well as the quality of components and materials used in the manufacturing and testing process are the best assurance of proper functioning and long-lasting reliability.

2 – PRESTAZIONI DELLA MACCHINA

Le saldatrici Minipack, disponibili anche nella versione con coltello, sono macchine di estrema semplicità di utilizzo adatte a sigillare differenti tipi di buste in materiale plastico.

2 – MACHINE PERFORMANCE

These Minipack Sealers, also available with knife, are very easy to use and suitable to seal several kinds of plastic bags.

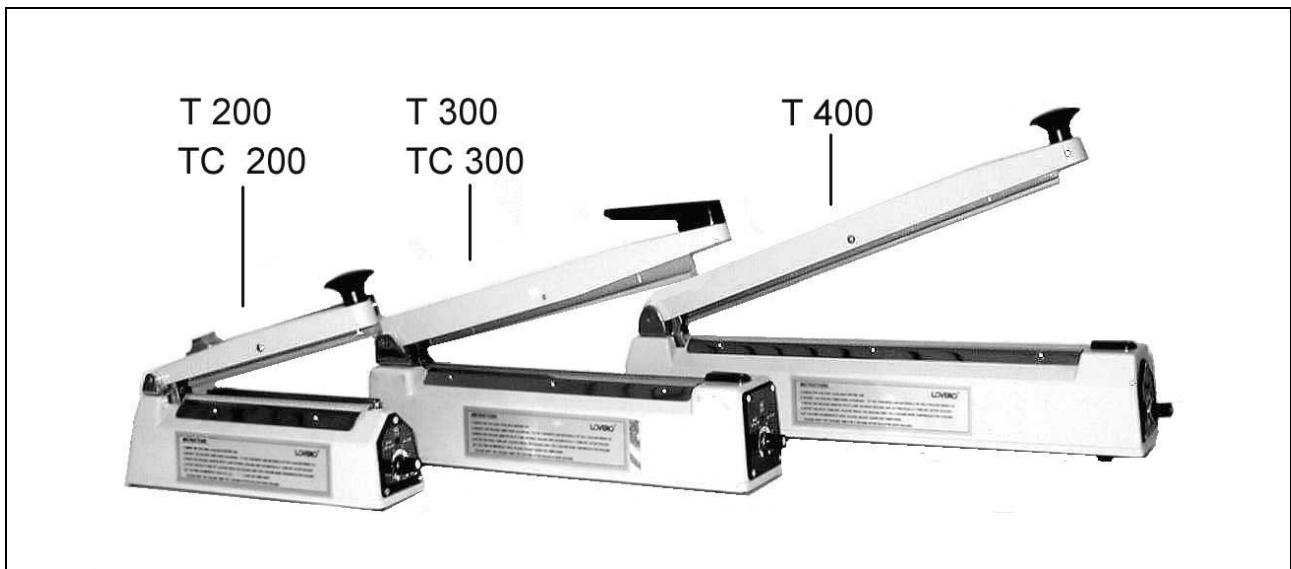

T Saldatrice
TC Saldatrice con coltello

T Sealer
TC Sealer with cutter

3 - DATI TECNICI

SALDATRICE TIPO:	T200 / TC200	T300 / TC300	T400
Dimensioni macchina	<i>mm 72 X 340 X 115 (h)</i>	<i>mm 82 X 458 X 143 (h)</i>	<i>mm 85 X 525 X 152 (h)</i>
Barra saldante	<i>mm 210</i>	<i>mm 310</i>	<i>mm 410</i>
Peso macchina	<i>2,7 Kg / 3,1 Kg</i>	<i>4,1 Kg / 4,5 Kg</i>	<i>4,6 Kg</i>
Potenza elettrica	<i>300 W</i>	<i>350 W</i>	<i>400 W</i>

3 - TECHNICAL DATA

SEALER:	T200 / TC200	T300 / TC300	T400
Machine dimensions	<i>mm 72 X 340 X 115 (h)</i>	<i>mm 82 X 458 X 143 (h)</i>	<i>mm 85 X 525 X 152 (h)</i>
Sealing bar	<i>mm 210</i>	<i>mm 310</i>	<i>mm 410</i>
Machine weight	<i>2,7 Kg / 3,1 Kg</i>	<i>4,1 Kg / 4,5 Kg</i>	<i>4,6 Kg</i>
Installed power	<i>300 W</i>	<i>350 W</i>	<i>400 W</i>

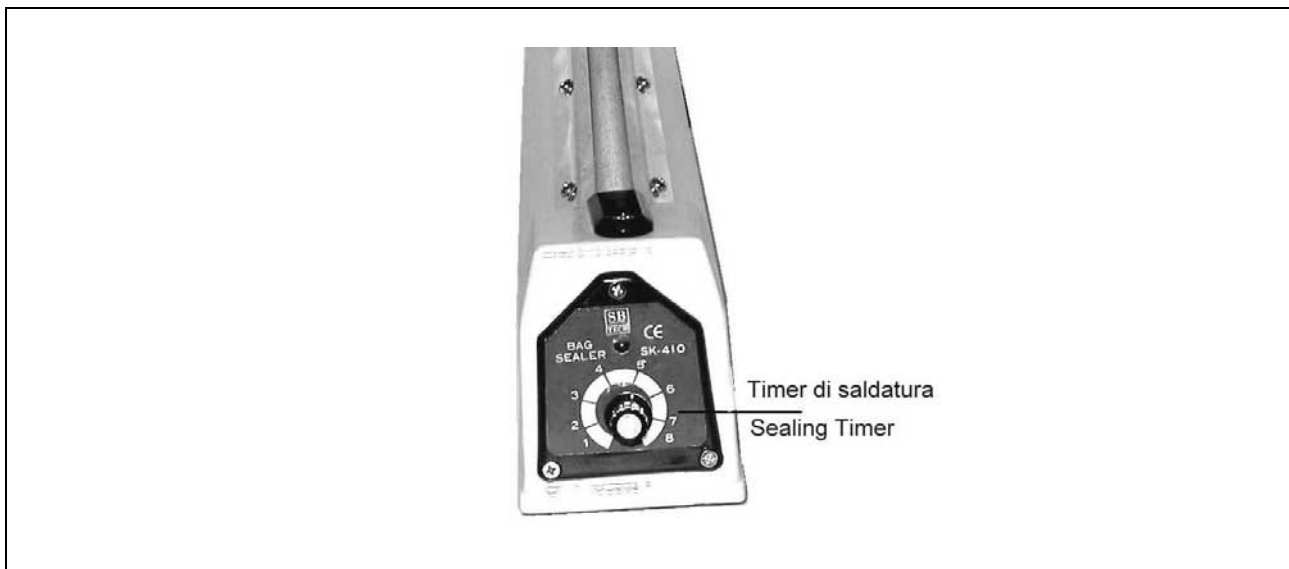

4 - CONFEZIONAMENTO

- 1. Controllare il voltaggio disponibile prima dell'uso.*
- 2. Regolare la manopola del timer di saldatura (1-8) a seconda dello spessore e del materiale della busta.*
- 3. Premere il braccio saldante (la luce si accende durante la saldatura e si spegne una volta terminata).*
- 4. Dopo che la luce si è spenta, premere il braccio saldante per 1-2 sec. per il raffreddamento.*
- 5. Se la saldatura è imperfetta regolare la manopola del timer. Mantenere il tempo di raffreddamento per 1-2 sec. dopo la saldatura.*

4 - PACKAGING

- 1. Check the voltage available before use.*
- 2. Adjust the sealing timer knob according to the thickness and materials of roly-bag between 1-8.*
- 3. Press the sealing arm (the pilot lamp on while sealing and automatically turn off after sealed).*
- 4. After the pilot turn off, please press the sealing arm 1-2 sec. more continous for cooling.*
- 5. If you find an imperfect seal please adjust again the timer knob. Please keep the cooling time (1-2 sec. after seal) for good sealing.*

5 – SMONTAGGIO, DEMOLIZIONE E SMALTIMENTO RESIDUI



ATTENZIONE!

Le operazioni di smontaggio e demolizione devono essere affidate a personale specializzato a tali attività e dotato delle competenze meccaniche ed elettriche necessarie a lavorare in condizioni di sicurezza.

Procedere nel seguente modo:

- 1. scollegare la macchina dalla rete di alimentazione elettrica*
- 2. smontare i componenti*

Ciascun rifiuto deve essere trattato, smaltito o riciclato in base alla classificazione ed alle procedure previste dalla legislazione vigente nel paese di installazione.

5 – DISASSEMBLING, DEMOLITION AND ELIMINATION OF RESIDUALS



ATTENTION!

All operations about disassembling and demolition must be done by qualified personnel with mechanical and electrical expertise required to work in security conditions.

Proceed as follows:

- 1. disconnect machine from power mains*
- 2. disassemble components*

All wastes must be treated, eliminated or recycled according to their classification and to the procedures in force established by the laws in force in the country the equipment has been installed.



**DICHIARAZIONE CE DI CONFORMITA'
EC DECLARATION OF CONFORMITY
EG KONFORMITÄTSERKLÄRUNG
DECLARATION CE DE CONFORMITE'
DECLARACION CE DE CONFORMIDAD**

Noi:
We:
Wir:
Nous:
Nosotros:

**MINIPACK-TORRE S.p.A.
Via Provinciale, 54
24044 DALMINE (BG)**

**dichiaro sotto la nostra esclusiva responsabilità che il prodotto
declare under our responsibility that the product
erklären unter unserer ausschließlichen Verantwortung daß, das in dieser Erklärung genannte Produkt
déclarons sous notre exclusive responsabilité que le produit
declaramos bajo la nuestra exclusiva responsabilidad que el producto**

macchina confezionatrice tipo:
packing machine model:
Verpackungsmaschine Typ:
machine confectionneuse modèle:
maquina confeccionadora tipo:

Saldatrice/Sealer

n°

**è conforme a quanto prescritto dalle seguenti direttive e successive modifiche:
is in conformity with provision of following directives and their modifications:
ist im vebereinstimmung mit den Sicherheitszielen der Bestimmungen und Zuckünftige warianten:
est en conformité avec les normatives prevues par les suivantes directives et successifs modifications:
es conforme a cuanto previsto de la directiva y sucesives modificaciones:**

**98/37/CE
89/336/CEE
73/23/CEE**

**E inoltre dichiaro che sono state applicate le seguenti norme armonizzate:
And furthermore we declare that the following rules have been applied:
Und ausserden, wir bestaetigen dass, die folgenden bestimmungen angewandt sind:
Et de plus nous declarons que les normes suivantes ont été appliques:
Y además declaranos que han sido aplicadas las siguientes normas armonizadas:**

**EN 292-1
EN 292-2
EN 60335-1
EN 60204-1**

Dalmine, 15/02/1999

TORRE ing. FRANCESCO

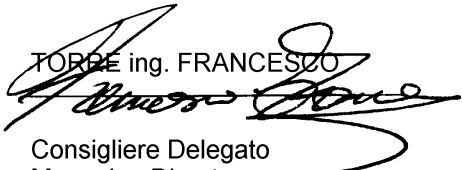
Consigliere Delegato
Managing Director
Geschäftsführer
Conseiller Délégué
Consedero Delegato