

Serie M Bilance da banco V4.0



Parte 1

Istruzioni per l'operatore

ITALIAN



©Avery Berkel Limited 2004. Tutti i diritti riservati.

Le seguenti informazioni sono di proprietà della Avery Berkel Limited e vengono fornite senza responsabilità per errori o omissioni. Nessuna parte può essere né riprodotta né utilizzata a meno che non sia stata autorizzata da contratto o altro permesso scritto. Il copyright e la restrizione precedente per la riproduzione e l'utilizzo si estendono a tutti i media nei quali le informazioni possono essere incorporate.

Indice del contenuto

pagina

1 Sicurezza

1.1	Avvertenze	11
	Installazione	11
	Uso	12

2 La vostra bilancia

2.1	Descrizione	17
2.2	Utilizzo della documentazione	19
	Glossario dei simboli usati	19
2.3	Installazione	21
	Come maneggiare la bilancia	21
	Come mettere in piano la bilancia	21
	Requisiti legali	22
2.4	Prima di iniziare	23
	Collegamenti e posizioni degli interruttori	23
	Tastiera dell'operatore	24
2.5	Tasti di funzione	26

3 Servire i clienti

3.1	Operazioni di base	31
	PIN dell'operatore	31
	Cambiare il PIN	31
	Livelli di sicurezza	31
	Selezionare la modalità scontrino o etichetta	32
	Come avanzare il rotolo di stampa	33
	Come stampare un'etichetta	33
	Come usare il tasto LOG	34
3.2	Inserire i prezzi a mano	35
	Merci pesate (prezzo unitario)	35
	Articoli non pesati (prezzo articolo)	35
3.3	Come usare i PLU	36
	Merci pesate	36
	Articoli non pesati	37
	Come usare i tasti di reparto	37

	PLU promozionali	37
3.4	Leggere i codici a barre con lo scanner	39
	Cambiare la quantità di articoli	39
	Modalità checkout	40
	Cambiare la quantità di articoli	41
3.5	Visualizzare i prezzi in euro	42
	Stampare i prezzi in euro	42
3.6	Come cambiare un prezzo	43
	Merci pesate	43
	Articoli non pesati	44
3.7	Cambiare un peso	45
3.8	Come stornare una transazione	46
	Modalità checkout	46
	Scontrini di totali parziali	47

4 Come usare le tare

	Interblocco di tara (solo modalità etichetta)	51
4.1	Tara libera	52
4.2	Tara cumulativa	53
4.3	Tara immessa da tastiera	54
4.4	Tasti di tara predeterminata	55

5 Modalità scontrino

	Come visualizzare il subtotalo dell'operatore	59
5.1	Come stampare uno scontrino	59
	Scontrini di banco	59
	Scontrini di totali parziali	59
	Visualizzare il resto dovuto al cliente	61
	Subtotale e scontrino precedenti	61
	Etichette per i sacchetti	62
	Etichette di un 'colpo solo'	63
5.2	Pagare la merce	64
	Stampare uno scontrino di vendite	64
	Scontrini di totali parziali	64
	Utilizzo dei tasti di pagamento (ECR)	67
	Pagamento unico (livello di sicurezza programmato)	68
	Pagamento multiplo o misto	69
	Pagare in valuta straniera	70
5.3	Conti di clienti	72

	Addebitamento sul conto	72
	Pagamenti ricevuti in acconto	74
5.4	Sconto sulle vendite	75
5.5	Stampare i prezzi in euro	77
5.6	Operazioni della cassa	78
	Utilizzare i tasti FLOAT o RACCOLTA	79
5.7	Rimborsi	80
5.8	Prodotti resi	82
	Merci pesate	82
	Articoli non pesati	83
5.9	Come usare il tasto F	85
	Fissare un prezzo unitario	85
5.10	Utilizzare la modalità stock	86
	Assegnare transazioni	86

6 Modalità etichetta

	Prezzi in euro	91
	Etichette duplicate	91
6.1	Come usare il tasto F	91
	Merci pesate	92
	Fissare un prezzo unitario	92
6.2	Come usare il tasto ADD	93
	Stampare i codici a barre in modalità ADD	95
6.3	Prodotti resi	96
	Merci pesate	96
	Articoli non pesati	97

7 Preconfezionamento

7.1	Programmazione di preconfezionamento	102
	Come usare il tasto F	102
7.2	Come usare i PLU	104
	Blocco sul PLU prepack	104
	Merci pesate	105
	Articoli non pesati	106
	Etichette di merci non pesate a prezzo zero	106
7.3	Come usare le tare	108
	Tara libera	108
	Tare memorizzate	110
	Tara immessa da tastiera	111

	Tara proporzionale	112
7.4	Tasti di tara predeterminata	113
7.5	Etichette multiple	114
7.6	Stampare etichette di prodotti resi	116
7.7	Come usare il tasto NON ADD	118
7.8	Come usare il tasto RIAVVOLGI	119
7.9	Come usare il tasto AVVOLGI	121
7.10	Come usare il tasto Riprezza	122
7.11	Sequenze di pacchi	126
7.12	Calcolare indietro	129
	Europeo	129
	Danese	130

8 Tracciabilità dei prodotti

	Tracciabilità bovina	133
8.1	Funzionamento di servizio al banco	133
8.2	Trasferire tra le modalità di tracciabilità	133
8.3	Operazioni di confezionamento	134
8.4	Funzione di prepesatura	138
8.5	Modalità operativa prestabilita	139
	Numero di lotto mantenuto	139
	Modificare la carcassa prestabilita	139

9 La stampante a caricatore

	Come avanzare il rotolo di stampa	146
	Dimensioni dei rotoli di stampante	146
9.1	Sostituire il rotolo di stampa	147
	Rimuovere il caricatore	147
9.2	Manutenzione ordinaria	152

10 La stampante per scontrini

	Come avanzare il rotolo di stampa	157
	Dimensioni dei rotoli di stampante	158
10.1	Cambiare il rotolo di stampa	159
	Stampante per scontrini	159
10.2	Manutenzione ordinaria	160
	Pulire la testina di stampa	160
	Stampante per scontrini	161

1 Sicurezza

Dichiarazione di conformità

1.1 Avvertenze



Dichiarazione di conformità

Produttore	Avery Berkel
Tipo	MO100, MO110, MO200, MO202, MO210, MO212 MO300, MO400, MO410, MO420, MO500, MO600, MO601, MO602, MO603, MO650, MO651
N. di certificato di approvazione CE	UK2521

è conforme alle caratteristiche previste dalle seguenti direttive CE:

Strumenti di pesatura non automatici	Direttiva 90/384/EEC ¹
Normativa EMC	EMC 89/336/EEC
Normativa per la bassa tensione	LVD 73/23/EEC

Le norme standard armonizzate applicate sono:	EN45501, EN60950, EN50081-1
---	-----------------------------

Nota 1 : Questa dichiarazione è valida solamente se lo strumento di pesatura non automatico è stato verificato dal produttore o provvisto di un certificato di conformità rilasciato da un ente riconosciuto.

Se richiesta, è disponibile una copia del certificato originale firmato presso:

Avery Berkel, Foundry Lane, Smethwick, West Midlands B66 2LP England

1 Sicurezza

1.1 Avvertenze

Installazione

Sicurezza



Per la vostra sicurezza è importante che l'apparecchiatura alimentata da tensione (110 V o 220 V) usata all'aperto o in condizioni meteorologiche particolari (pioggia, umidità), sia fornita di un fuse appropriato e protetta da un RCD approvato BS7071 o BS7288 o BS4293. **NEL CASO DI DUBBIO RICHIEDETE ASSISTENZA AD UN ELETTRICISTA COMPETENTE.**

La spina di rete deve essere inserita in una presa con **collegamento a terra**. L'alimentazione elettrica alla presa deve fornire una protezione di sovracorrente di potenza appropriata.

ATTENZIONE: Il cavo di rete deve essere collegato con una fornitura con collegamento a terra. L'alimentazione elettrica alla presa deve fornire una protezione di sovracorrente di potenza appropriata.

L'apparecchiatura da collegare deve essere installata vicino a una presa facilmente accessibile. Un apparecchio collegato permanentemente deve essere dotato di un interruttore facilmente accessibile, incorporato nell'impianto.

Uso



Per evitare scosse elettriche o danni alla macchina, è necessario spegnerla e togliere alimentazione prima di effettuare qualsiasi lavoro di manutenzione ordinaria.

Per evitare la caduta della macchina, dove questo sia possibile, assicurarsi che sia posizionata in modo sicuro su una superficie piatta ed uniforme.

Pulizia della macchina



ATTENZIONE: Non devono essere usati per la pulizia della bilancia forti abrasivi, solventi e soluzioni alcaline, come la soda, soprattutto sul display. E' vietato pulire la parte interna della macchina.

Usare un panno inumidito solo con acqua per pulire la parte esterna dei prodotti standard. Si può risciacquare la custodia dei prodotti impermeabili ai livelli IP65, IP66 e IP67 con una piccola quantità di detergente esclusivo.

Formazione



Non tentare di operare o di effettuare alcuna operazione su una macchina o una rete a meno che non abbiate ricevuto l'addestramento appropriato o letto i manuali forniti in dotazione.

Ergonomia

Per evitare il rischio di ISR (Infortunio per Sforzo Ripetitivo) è importante che la macchina sia posizionata su una superficie ergonomicamente soddisfacente all'utente. Nei casi di uso prolungato della macchina si raccomandano interruzioni frequenti per l'utente.

Conformità EMC

Il seguente avviso può applicarsi alla vostra macchina.

ATTENZIONE: Questo è un prodotto di classe A che potrebbe provocare i disturbi radio. Di conseguenza l'utente potrebbe aver bisogno di prendere le opportune misure.

Pulire la testina di stampa

ATTENZIONE: Non usare oggetti metallici sulla testina di stampa. Usare esclusivamente il kit raccomandato per la pulizia della testina di stampa.

2 La vostra bilancia

- 2.1 Descrizione
- 2.2 Utilizzo della documentazione
- 2.3 Installazione
- 2.4 Prima di iniziare
- 2.5 Tasti di funzione

2 La vostra bilancia

2.1 Descrizione



Figura 2.1 Modelli della serie M



Figura 2.2 Display venditore







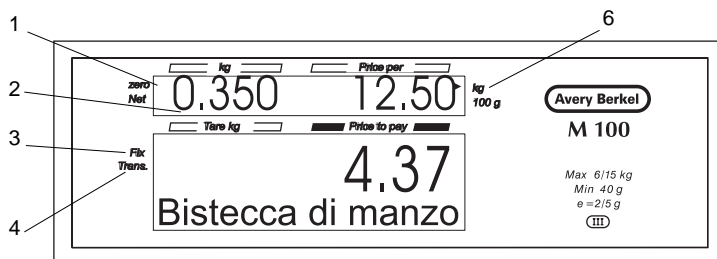

Simboli

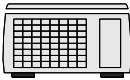
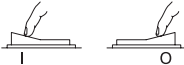

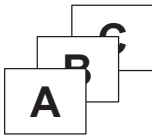
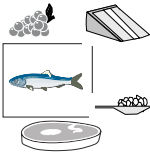
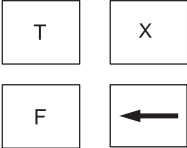
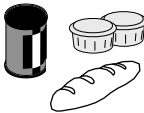
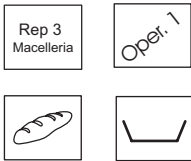

1. Zero
2. Peso netto
3. Operazione Fix (pre-confezionamento)
4. Conteggio di transazioni
5. Alimentazione a batteria

2.2 Utilizzo della documentazione

La Parte 1, Istruzioni per l'Operatore, e la Parte 2, Funzioni Manageriali, comprendono tutte le funzioni disponibili sulla gamma di macchine della serie M. Ciò può significare che alcune delle funzioni descritte non sono disponibili sulla vostra macchina. Ignorate i capitoli che non sono pertinenti.

Glossario dei simboli usati

	bilancia		accendere la macchina o spegnerla
	nota		premere
	avvertenza		contenitore
	tasti numerici		tasti alfanumerici
	merci pesate		tasti funzione
	articoli non pesati		tasti programmabili
	bilancia che emette un bip		leggere il codice a barre con lo scanner

	temperatura		carattere lampeggiante
	contattare il centro assistenza		bolla di livello

2.3 Installazione

Come maneggiare la bilancia

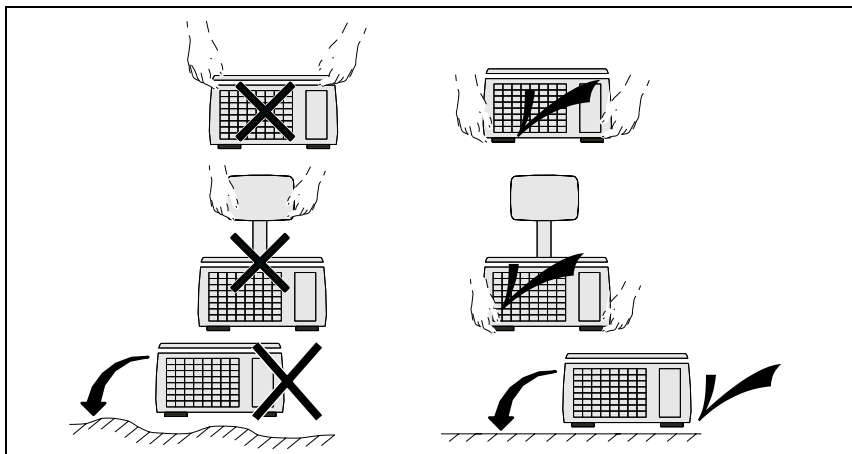

Come mettere in piano la bilancia

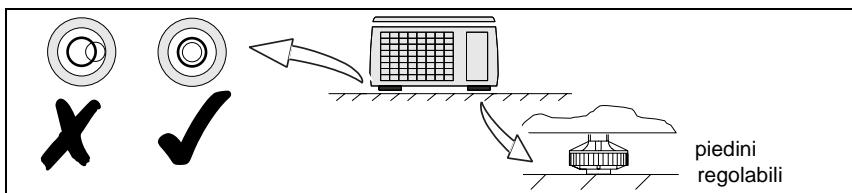

Piedini anti-scivolo

*Genuine
Parts*

Vi consigliamo di montare due piedini speciali se avete l'intenzione di collocare la bilancia su una superficie scivolosa. I piedini sono disponibili presso il vostro fornitore Avery Berkel:

part number 70257-144

Requisiti legali



Dovete usare la bilancia soltanto in un modo che ottemperi ad eventuali normative locali.

In certi paesi è illegale usare la modalità pre-confezionamento per la vendita al pubblico.

2.4 Prima di iniziare

Prima di far funzionare la macchina accertarsi che sia programmata con le funzioni richieste.

Collegamenti e posizioni degli interruttori

Nota:

In modo da evitare eventuali errori di pesatura o danni al cablaggio assicuratevi di non fermare i cavi sotto i piedini o le nervature di rinforzo localizzate nella parte inferiore della macchina.



Figura 2.3 Collegamenti ed interruttori

Accendere la macchina

La spina di rete deve essere inserita in una presa con **collegamento a terra**. L'alimentazione elettrica alla presa deve fornire una protezione di sovracorrente di potenza appropriata.



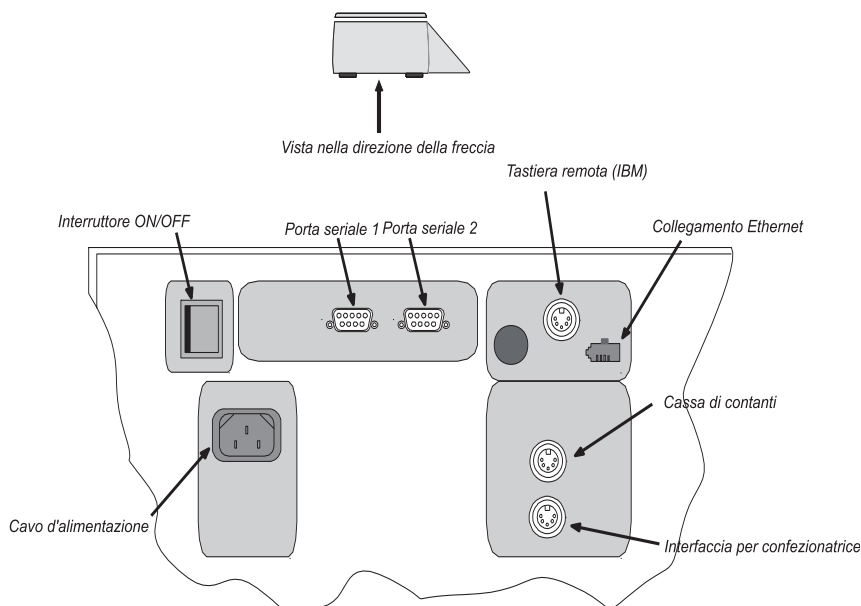
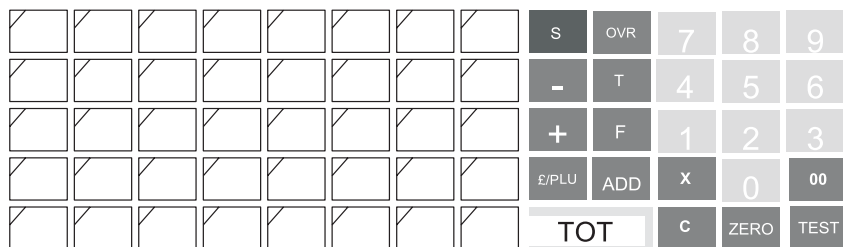

Tastiera dell'operatore

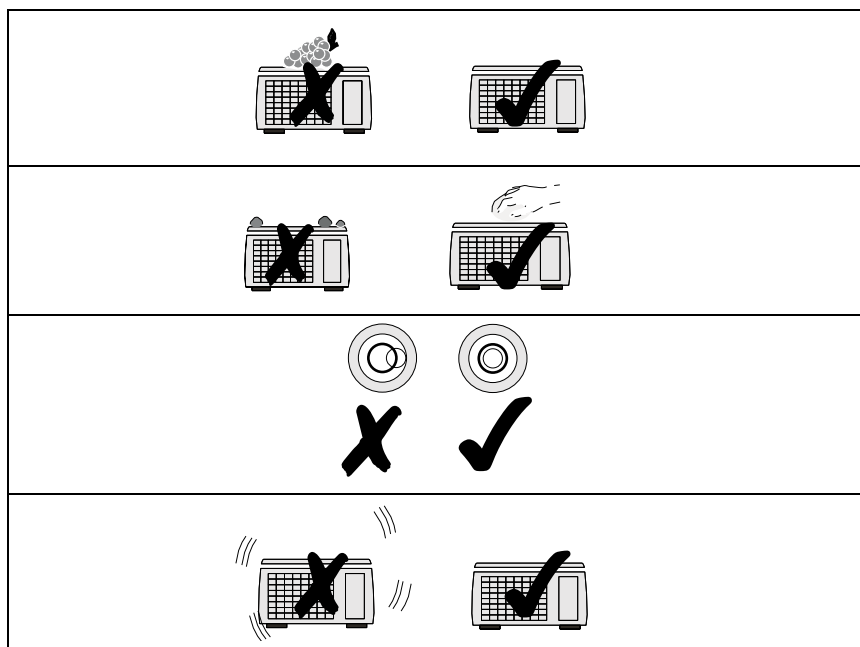

Come risolvere i problemi

Se il display non risultasse corretto, effettuate i seguenti controlli.

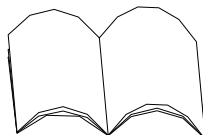

	
	<p>Rispondere a qualunque messaggio d'errore visualizzato. Vedere Parte 2, Funzionali manageriali, capitolo 13.</p>
	

2.5 Tasti di funzione

Tastiera di vendita

Ripristina una bilancia non equilibrata.



Sottrae il peso del contenitore quando si pesa la merce.



In modalità **scontrino**, mantiene il PLU finché la transazione non venga inserita.

Mantiene una tara, se attiva, finché non venga cancellata.

In **modalità** etichetta, il PLU è mantenuto finché non venga cancellato.

Predispone la macchina per la preconfezione se è già configurata.



Cancella un PLU o un prezzo battuto a mano se inserito.

A seconda della funzione in uso, cancella i messaggi o i caratteri dal display.



In **modalità** scontrino stampa uno scontrino quando viene visualizzato il totale parziale.

In **modalità** etichetta stampa un'etichetta.



Conferma l'immissione di dati.

Consente di modificare la quantità di articoli quando si servono gli articoli non pesati.



Consente di modificare il prezzo programmato di un PLU.



Cancella una transazione non richiesta dal sottotale dell'operatore.

In **modalità** etichetta, se la macchina è configurata per stampare le etichette di totali soltanto per le transazioni con il tasto ADD, le transazioni non richieste vengono cancellate dal sottotale.



Permette di stampare l'etichetta dei totali e/o etichette singole a seconda della configurazione della macchina.



Seleziona l'altra base di prezzo quando inserite il prezzo di un PLU aperto e pesato o un prezzo battuto a mano.



Permette di inserire il prezzo di un articolo non pesato.



Permette di inserire il prezzo di un articolo non pesato negativo.



Modifica l'operazione della bilancia da prezzo manuale a un prezzo programmato (PLU), o viceversa.



Inizia una sequenza test del display.
Se premuto ancora durante il del test un rapporto di test viene stampato.
Premere il tasto operatore e introdurre il numero PIN durante la sequenza test per accedere al Modo Manager.

3 Servire i clienti

- 3.1 Operazioni di base
- 3.2 Inserire i prezzi a mano
- 3.3 Come usare i PLU
- 3.4 Leggere i codici a barre con lo scanner
- 3.5 Visualizzare i prezzi in euro
- 3.6 Come cambiare un prezzo
- 3.7 Cambiare un peso
- 3.8 Come stornare una transazione

3 Servire i clienti

Questo capitolo comprende tutte le operazioni che si possono svolgere quando servite i clienti, utilizzando sia la modalità scontrino che la modalità etichetta.



Attenzione quando si posano gli articoli grossi o pesanti quali le angurie sul piatto di pesatura in modo che non cadano dalla macchina.

3.1 Operazioni di base

PIN dell'operatore

E' possibile che vi sia stato assegnato un PIN e un livello di sicurezza. Si dovrà inserire il PIN per collegarsi o scollegarsi.

Cambiare il PIN

Se la vostra macchina ha un tasto PIN è possibile cambiare il vostro PIN da soli.

Livelli di sicurezza

Le funzioni della vostra bilancia possono avere i livelli di sicurezza assegnati. Ci sono 10 livelli di sicurezza numerati da 0 a 9. Il livello di sicurezza determina a quali funzioni l'operatore può accedere. Sarà soltanto possibile accedere alle funzioni che richiedono un livello di sicurezza uguale o inferiore al vostro.

①

7
N. OPERATORE

7	8	9
4	5	6
1	2	3
	0	

**Numero del supervisore/operatore
0 - 99**

②

7	8	9
4	5	6
1	2	3
	0	

inserire PIN

ACCETTATO

Selezionare la modalità scontrino o etichetta

Se la vostra bilancia è già stata configurata per funzionare in modalità etichetta o scontrino, prima di selezionare la modalità accertatevi che:

- il rotolo di etichette o di carta caricato sia quello giusto.
Le indicazioni per sostituire il rotolo di stampa si trovano a pagina 139
- il tasto F non è attivo.

Nota:

Se il vostro livello di sicurezza non è sufficientemente alto vedrete apparire il messaggio *Chiama Supervis.* e il livello necessario vi sarà mostrato.

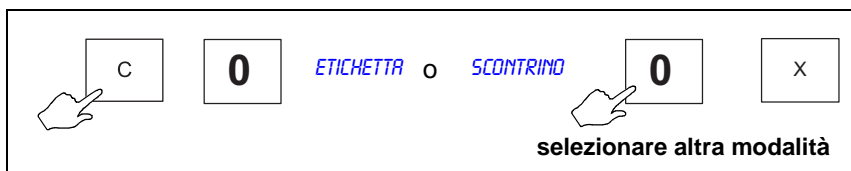

Stampare



Se vedete il messaggio *Grave consumo*:

- premere  per cancellare il messaggio
- contattare Avery Berkel.

Il messaggio comparirà ancora dopo 30 minuti o 4 ore a seconda della configurazione della vostra macchina.

Come avanzare il rotolo di stampa

③



modalità scontrino
quando il subtotalo dell'operatore non viene visualizzato

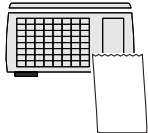

modalità etichetta
quando sia il prezzo unitario che il prezzo totale sono a zero

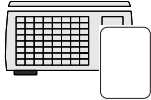

Come stampare un'etichetta

④



quando il prezzo totale viene visualizzato

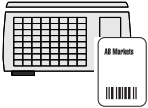

Bilance con doppie stampanti

I modelli M420 sono dotati di due stampanti, cioè una stampante clamshell (per scontrini) e una a caricatore (per etichette/scontrini). La configurazione della bilancia determina con quale stampante si stampano le etichette.



La stampante clamshell stampa soltanto sulla carta continua. Non è possibile usare questa stampante per stampare le etichette separate

Come usare il tasto LOG

La vostra macchina potrebbe avere un tasto  dedicato.

Il tasto  vi consente di connettervi e disconnettervi all'inizio e alla fine del vostro turno o pausa. Un operatore può inserire le transazioni soltanto se si è già connesso a quella macchina.

Nota:

Se la macchina è in Modalità Checkout avrete comunque bisogno di inserire il vostro PIN al momento di connettervi.

Premendo il tasto  vi permette di connettervi o di disconnettervi a seconda dell'occasione.

3.2 Inserire i prezzi a mano

Merci pesate (prezzo unitario)



Se la vostra macchina è stata predisposta su selezione PLU sarà necessario selezionare la modalità *Prezzo manuale*.

Prezzo unitario
0,01 - 9999,99

PREZZO MANUALE

Articoli non pesati (prezzo articolo)

① più di un articolo?

numero di articoli
1 - 99

②

Prezzo d'articolo
0,01 - 9999,99

3 PREZZO MANUALE

3.3 Come usare i PLU

La maggior parte delle merci e degli articoli che vendete avrà un unico numero PLU. I PLU che vengono utilizzati con maggiore frequenza possono essere assegnati a un tasto diretto.

Il modo in cui selezionate un PLU dipenderà dalla configurazione della vostra macchina. Si può:

- inserire il numero di PLU e poi premere 
- inserire il numero PLU ed aspettare finché la macchina mostra informazioni relative al PLU. Questo metodo viene descritto nel presente manuale ed è denominato selezione di tempo d'attesa.
- premere un tasto merceologico se ne è stato assegnato uno.
- introdurre il numero del codice a barre
- leggere il codice a barre con lo scanner



Se la vostra macchina non è già stata predisposta in modalità

PLU, premere  per selezionarla.

Merci pesate

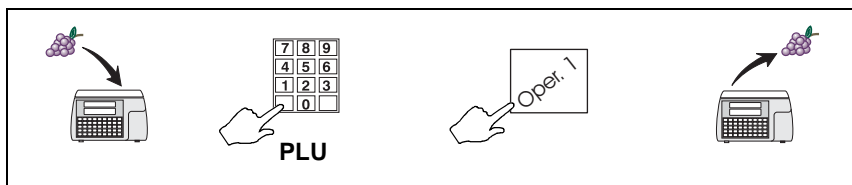

Articoli non pesati

più di un articolo?



7	8	9
4	5	6
1	2	3
	0	



numero di articoli
1 - 99

7	8	9
4	5	6
1	2	3
	0	





PLU



Come usare i tasti di reparto

La vostra macchina può essere stata predisposta con tasti di reparto appropriati o con un tasto di reparto comune oppure con entrambi. Se il PLU richiesto è in un reparto diverso da quello assegnato alla macchina, e la macchina ha un tasto del reparto appropriato, premete il tasto di reparto.

Se state utilizzando un tasto di reparto generale sarà necessario:

1. Premere il tasto .
2. Introdurre il numero del reparto.
3. Premere il tasto .

PLU promozionali

Se scegliete un PLU programmato con una promozione, la descrizione del PLU lampeggia sul display.

Vi sono disponibili quattro tipi di promozione:

- promozione di prezzi
- cliente abituale
- promozione di pesi o articoli gratuiti
- promozione di sconti

Gli scontrini e le etichette possono essere stampati con informazioni sui risparmi o vantaggi per il cliente.

Se una promozione per i clienti abituali è attiva ed è disponibile un formato d'etichetta adatto, l'etichetta mostrerà il prezzo di vendita normale ed un prezzo speciale.



Premendo  disattivate la promozione.

3.4 Leggere i codici a barre con lo scanner

E' possibile utilizzare il lettore di codici a barre sulla macchina per leggere i codici sui prodotti e sulle etichette. Ciò significa che non è più necessario inserire i numeri dei prodotti per richiamare i PLU.

Si può leggere i numeri dei clienti con lo scanner dagli scontrini di banco di totali parziali sulle macchine al Punto vendita (PoS) o alla cassa, per richiamare le transazioni e aggiungerli allo scontrino di totali di vendite.



La lettura dei codici a barre con lo scanner si usa normalmente nelle operazioni di stampa di scontrini.

L'avvenuta lettura del codice a barre viene confermata con un suono acustico emesso dal lettore.



Ripetere finché non avete letto tutta la merce con lo scanner.

Se non riuscite a leggere il codice a barre con lo scanner

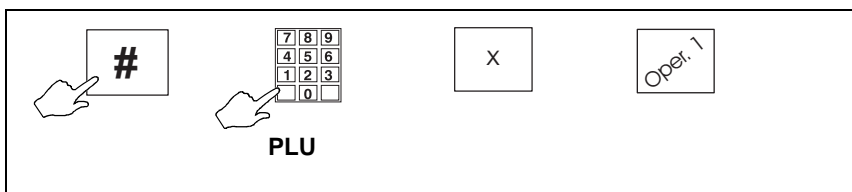

Cambiare la quantità di articoli

Se avete più articoli identici

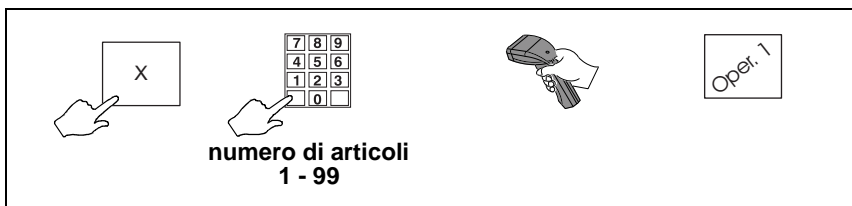

Modalità checkout

Nel caso di utilizzare una macchina checkout, la transazione viene sommata automaticamente al totale parziale dello scontrino quando si legge il codice a barre di un prodotto.

Nota:

Se la macchina non riesce a trovare il PLU o ad assegnarlo, emetterà tre bip.

Se non riuscite a leggere il codice a barre con lo scanner

potete premere  ed inserire il codice a mano.

Se premete  e poi scandite l'articolo, quest'ultimo non verrà assegnato automaticamente. E' possibile utilizzare questa funzione per richiedere il prezzo di un articolo.

Se vi capitano più articoli identici, per cambiare il numero di articoli:

- premere 
- inserire il numero di articoli
- leggere l'etichetta del prodotto con lo scanner (vedi [pagina 39](#)).

Se il prodotto non è munito di codice a barre, è possibile selezionare il PLU al solito modo e premere il tasto operatore o subtotalo per aggiungere la transazione al subtotalo dello scontrino.



Ripetere finché non avete letto tutta la merce con lo scanner.

Se non riuscite a leggere il codice a barre con lo scanner

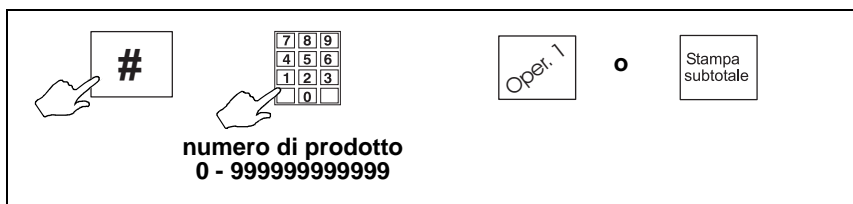

Cambiare la quantità di articoli

Se avete più articoli identici

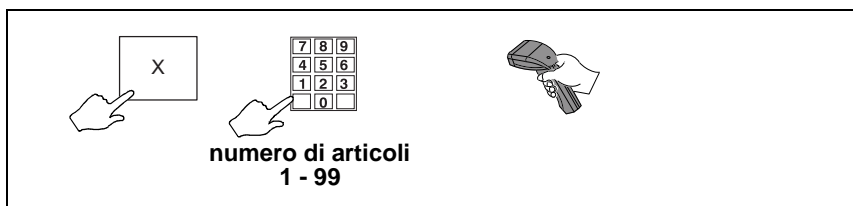

3.5 Visualizzare i prezzi in euro

Se la bilancia è stata programmata con un tasso di conversione in euro si potrà visualizzare e stampare i prezzi in euro.

Se il tasto Visualizza Euro è stato configurato per la bilancia, sarà possibile visualizzare il prezzo della transazione e il subtotale in euro.



Per visualizzare il prezzo della transazione in euro, è

necessario premere il tasto  quando il prezzo compare sullo schermo.



Per visualizzare il subtotale in euro si dovrà premere il tasto

 mentre si visualizza il **subtotale**.

Stampare i prezzi in euro







In modalità scontrino, se la macchina è stata configurata per stampare informazioni riguardanti i prezzi in euro automaticamente, il totale apparirà in euro in fondo allo scontrino.

In modalità etichetta, a condizione che vi sia disponibile il formato d'etichetta adatto, il prezzo unitario verrà stampato in euro nel secondo campo del prezzo unitario. Il totale verrà stampato in euro nel secondo campo del totale.

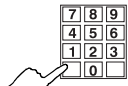

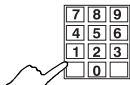

3.6 Come cambiare un prezzo

Potete premere  se avete bisogno di inserire un prezzo di un PLU diverso da quello programmato.

Merci pesate

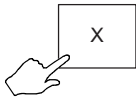
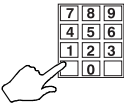
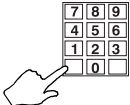
<p>① </p> <p>PLU</p>	<p>② </p>
<p>③ </p> <p>Prezzo unitario 0,01 - 9999,99</p>	<p>④ </p>
<p>⑤ modalità scontrino</p> <p></p>	<p>modalità etichetta</p> <p></p> <p>⑥ </p>

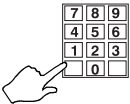
Articoli non pesati

<p>① più di un articolo?</p> 	<p>② </p> <p>numero di articoli 1 - 99</p>
<p>③ </p> <p>PLU</p>	<p>④ </p>
<p>⑤ </p> <p>Prezzo d'articolo 0,01 - 9999,99</p>	<p>⑥ modalità scontrino  0</p> <p>modalità etichetta </p>

3.7 Cambiare un peso

Se la vostra bilancia è dotata del tasto OVR è possibile inserire i pesi a mano quando richiesti.

Lo scontrino mostra l'avviso 'Peso manuale' per indicare la transazione di peso cambiato: sulle etichette verrà stampata la lettera H al sinistro del peso.

Nota:

Questa funzione non è disponibile in modalità prezzi manuali.

Per cambiare i pesi:

1. selezionare il PLU
2. premere il tasto  senza posare la merce sul piatto
3. inserire il peso tramite i tasti numerici
4. completare la transazione.

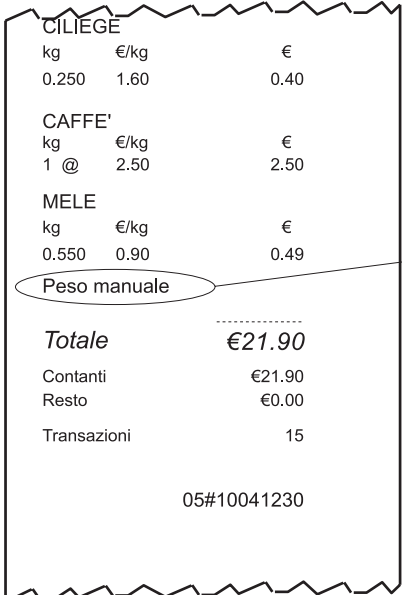

CILIEGE		
kg	€/kg	€
0.250	1.60	0.40
CAFFE'		
kg	€/kg	€
1 @	2.50	2.50
MELE		
kg	€/kg	€
0.550	0.90	0.49
H		Peso manuale
Totale		€21.90
Contanti		€21.90
Resto		€0.00
Transazioni		15
05#10041230		

Figura 3.1 Scontrino campione

3.8 Come stornare una transazione

Si può cancellare o una singola transazione non voluta o tutte le transazioni prima di stampare lo scontrino del cliente o un'etichetta di totali ADD.



Non da utilizzare in modalità etichetta normale.

Per trovare la transazione da stornare, premere il tasto operatore per scorrere a ritroso le transazioni nel subtotal (vedi il passo 6).

Modalità checkout



Se la macchina sta funzionando in Modalità Checkout non sarà necessario inserire il PIN dopo aver premuto il tasto

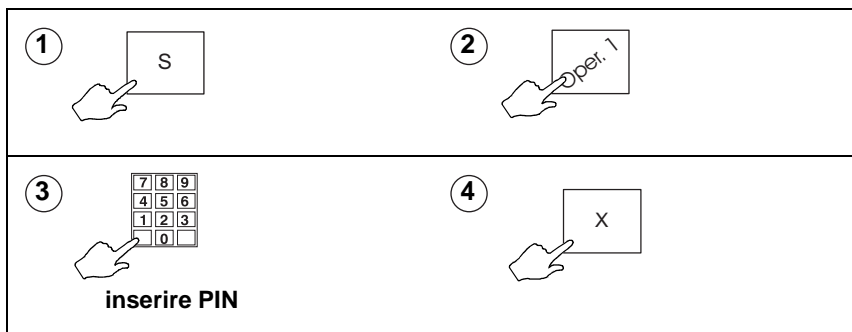

Esempio: Utilizzando il tasto  con il livello di sicurezza programmato.

Se il vostro livello di sicurezza non è sufficientemente alto vedrete apparire il messaggio **Chiama supervisore** e il livello necessario vi sarà mostrato.

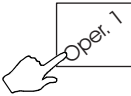
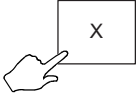
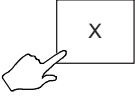

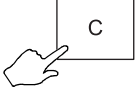



<p>⑤  Storna tutte? va al passo 8</p> <p>per visualizzare il sottotale</p>	<p>⑥  x ?</p> <p>finché non si vede la transazione da cancellare</p>
<p>⑦  va al passo 10</p>	<p>⑧ </p>
<p>⑨ </p>	<p>⑩ </p>

Scontrini di totali parziali

Si può cancellare le singole transazioni o tutte le transazioni prima di stampare lo scontrino dei totali.

E' possibile 'estrarre' uno scontrino di totali parziali dallo scontrino di totali finale a condizione che lo scontrino di totali non sia ancora stato stampato. Lo scontrino di sottotali e le transazioni inerenti esistono ancora ma non sono più legati allo scontrino di totali.

Per 'estrarre' uno scontrino di totali parziali:

1. Premere .
2. Premere .
3. Premere  finché il numero di cliente indesiderato non viene visualizzato.
4. Premere .

Ripetere i passi 3 e 4 per deconsolidare qualunque altro scontrino di totali parziali.

5. Premere il tasto  due volte per uscire dalla modalità di cancellazione.

4 Come usare le tare

- 4.1 Tara libera
- 4.2 Tara cumulativa
- 4.3 Tara immessa da tastiera
- 4.4 Tasti di tara predeterminata

4 Come usare le tare

I tipi disponibili dipendono dalle norme commerciali locali e da come è stata configurata la vostra bilancia.

Le tare libere (semi automatiche), cumulative e quelle immesse via tastiera si cancellano quando il carico viene rimosso dal piatto di pesatura.

Interblocco di tara (solo modalità etichetta)

In modalità etichetta, se l'interblocco di tara è attivo, sarà possibile stampare un'etichetta soltanto se avete già selezionato una tara. Se poi si seleziona un PLU con una tara memorizzata, quella tara cancellerà la tara selezionata a mano.

Se invece si seleziona **Abil. fissa tara** è impossibile cancellare una tara preselezionata a mano con una tara memorizzata. Si vedrà il messaggio **Tara in corso** e la nuova tara verrà cancellata.

Nota:

Questo vale soltanto per le tare selezionate a mano. Se un PLU con una tara memorizzata è visualizzato e poi un altro PLU viene selezionato con una tara memorizzata l'interblocco non funzionerà.

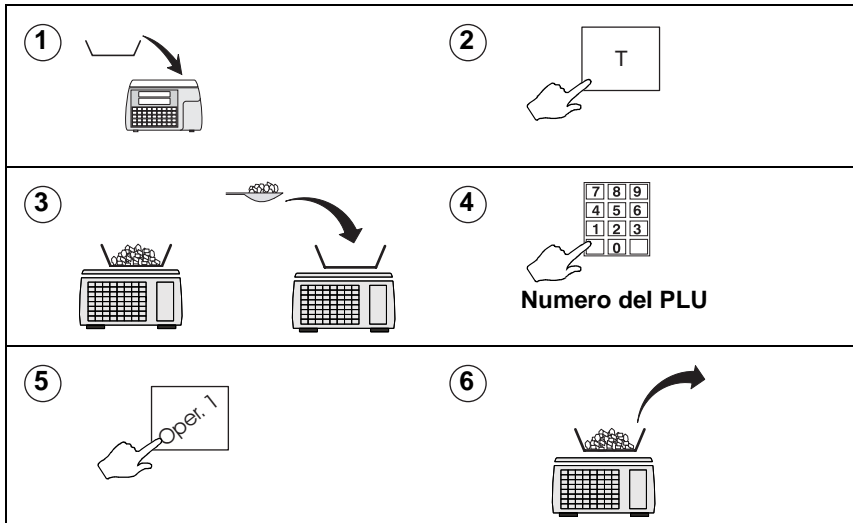
4.1 Tara libera

4.2 Tara cumulativa

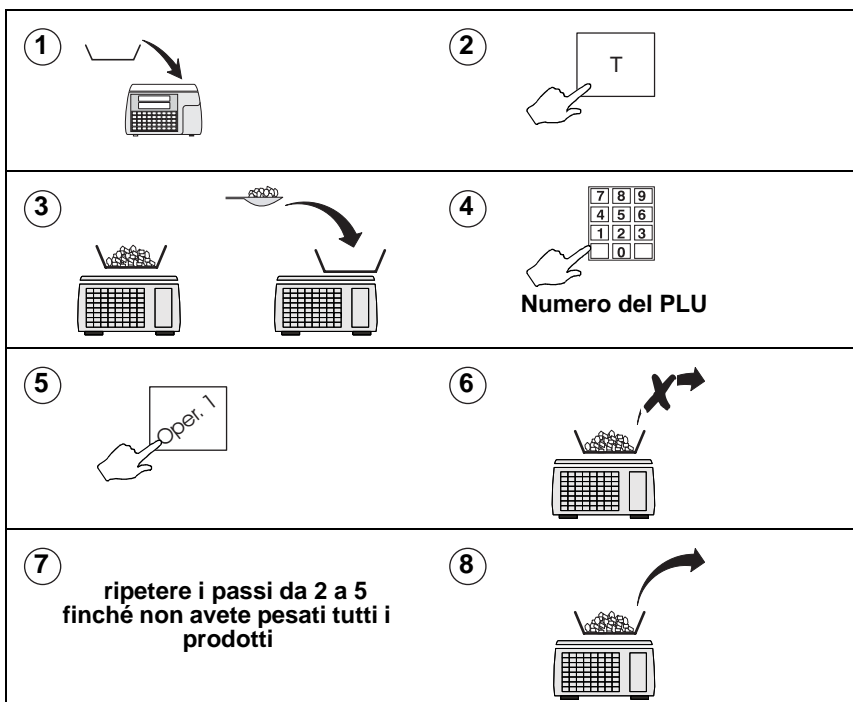

4.3 Tara immessa da tastiera

Se state utilizzando un contenitore di un determinato peso potete usare i tasti numerici per introdurre il peso.

Nota:

Il display di peso deve essere a zero.

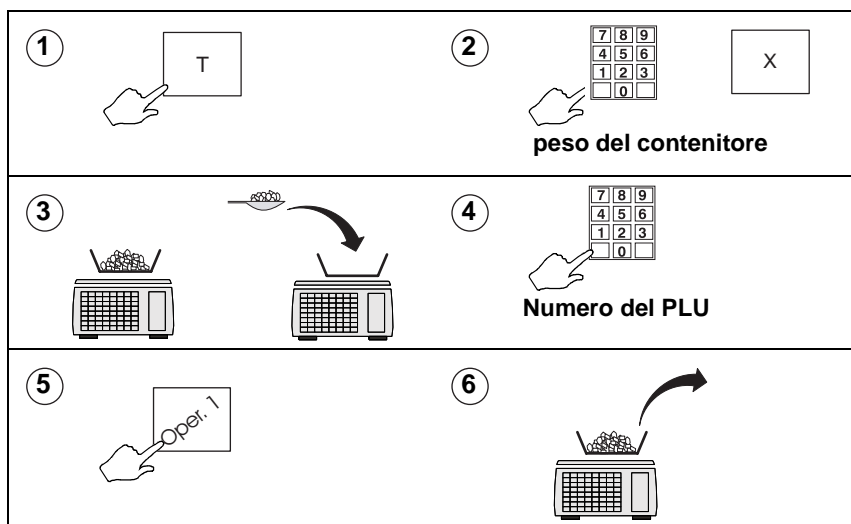

4.4 Tasti di tara predeterminata

Se la vostra bilancia ha dei tasti assegnati alla tara, è possibile utilizzare questi tasti per selezionare la tara necessaria per il contenitore in utilizzo.

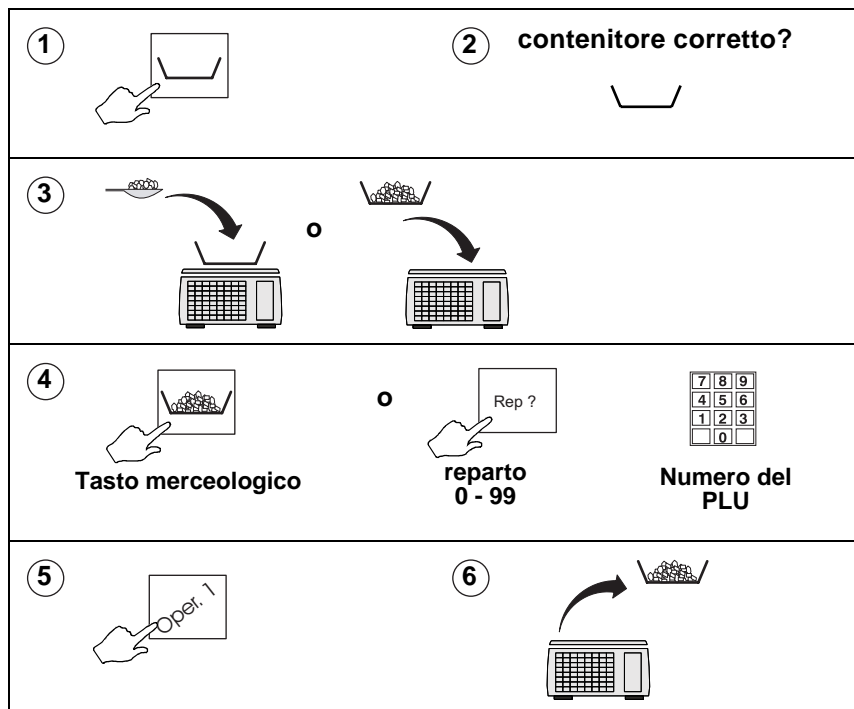

5 Modalità scontrino

- 5.1 Come stampare uno scontrino**
- 5.2 Pagare la merce**
- 5.3 Conti di clienti**
- 5.4 Sconto sulle vendite**
- 5.5 Stampare i prezzi in euro**
- 5.6 Operazioni della cassa**
- 5.7 Rimborsi**
- 5.8 Prodotti resi**
- 5.9 Come usare il tasto F**
- 5.10 Utilizzare la modalità stock**

5 Modalità scontrino

Le transazioni possono essere inserite soltanto se l'operatore si è collegato alla bilancia in uso, vedi Parte 2 Funzioni manageriali, [sezione 6.5](#). L'inserimento di una transazione quando l'operatore non si è collegato fa apparire il messaggio **Connettersi**.

Come visualizzare il sottotale dell'operatore

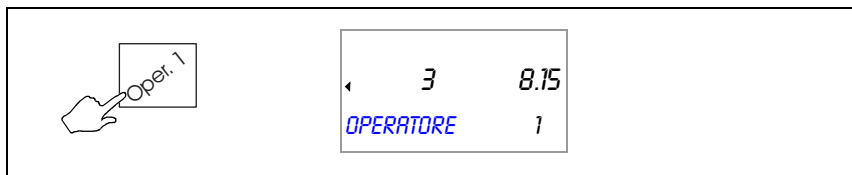

5.1 Come stampare uno scontrino

La stampa di uno scontrino cancella il totale dell'operatore. Per stampare uno scontrino la vostra macchina deve essere in modalità scontrino.

Scontrini di banco

Se la bilancia sta funzionando in modalità scontrino ma non in modalità PoS è possibile stampare uno scontrino di banco.

I tasti assegnati ai modi di pagamento non sono necessari per questo tipo di scontrino.

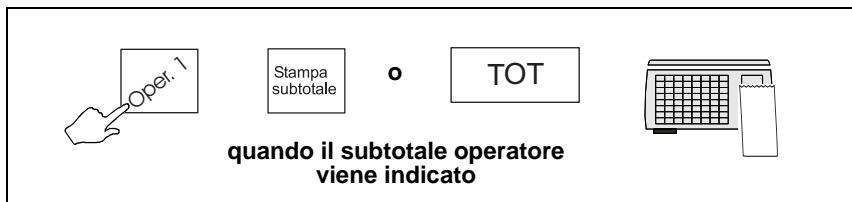

Scontrini di totali parziali

Operazioni al banco



Se la bilancia è dotata del tasto scontrino subtotali o se il tasto totali è stato configurato per produrre gli scontrini di subtotali,

è possibile stampare gli scontrini di banco di subtotali. Gli scontrini di subtotali possono mostrare tutti i dati sulle transazioni oppure un riassunto delle transazioni. Tali scontrini vengono presentati conseguentemente per pagamento ad una macchina PoS o alla cassa. Sugli scontrini di subtotali viene indicato o un numero di cliente inserito a mano o un numero di cliente generato dal sistema.

Nota:

Non è possibile terminare o stampare gli scontrini di vendite sulle bilance da banco che hanno il tasto totale configurato per gli scontrini di totali parziali.

Uno scontrino di banco di subtotali stampato in precedenza può essere riaperto assegnando il numero del cliente ad un operatore. Il numero del cliente può essere digitato o letto dallo scontrino con lo scanner. Per riaprire uno scontrino:

1. Premere  .
2. Digitare o leggere il numero del cliente con lo scanner.
3. Premere  .

Si possono assegnare ulteriori transazioni e stampare un nuovo scontrino di subtotali.

Visualizzare il resto dovuto al cliente

Si può visualizzare il resto dovuto a un cliente se la vostra macchina è predisposta su **modalità scontrino** oppure se state effettuando transazioni **add etichetta**. Il resto è visualizzato al momento di stampare lo scontrino di banco.

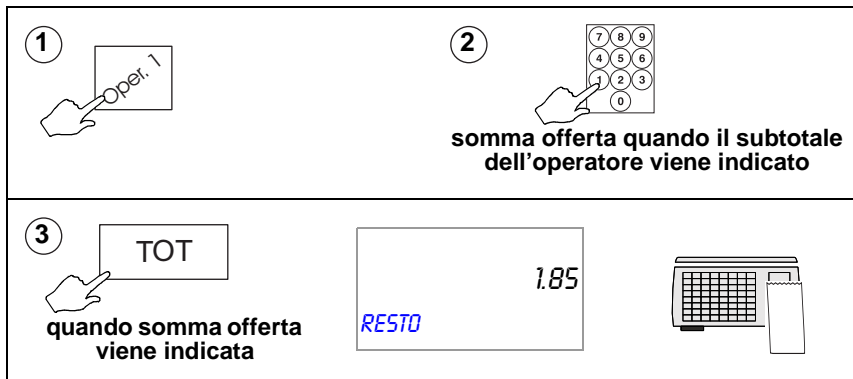

Subtotale e scontrino precedenti

E' possibile che la vostra macchina sia stata configurata per visualizzare il subtotalo precedente e ristampare lo scontrino relativo ad esso.

Se non ci sono transazioni in sospeso per l'operatore, premendo il tasto operatore visualizzate l'ultimo subtotalo. Vedrete il messaggio **Vend. precedente**, il numero di transazioni sullo scontrino e l'importo totale.

Per stampare lo scontrino, premere TOT quando compare il messaggio **Vend. precedente**. 'Duplicato' verrà stampato all'inizio e alla fine dello scontrino.

Etichette per i sacchetti

L'attivazione di questa funzione consente la stampa dell'etichetta per un sacchetto dopo la stampa di uno scontrino dettagliato.

I singoli articoli confezionati vengono inseriti in un sacchetto più grosso insieme allo scontrino dettagliato. Il sacchetto esterno viene poi sigillato con l'etichetta. In tal modo si evita di leggere più di un'etichetta con lo scanner.

20-07-02

Acquisti totali
Pesce fresco

Trans	kg	€
2	4.750	35.75



0 1202033 035756

AZ Supermercati

20-07-2002	12:09
Commessa	Sandra
FILETTO DI PESCE	€ 7.75
1.250 kg € 6.20/kg	
SALMONE	
Allevato nel nordatlantico	€ 28.00
3.500 kg € 8.00/kg	
Totale	€ 35.75
Contanti	€ 40.00
Resto	€ 4.25
Rif	Tasso
0	0.00%
Importo	IVA
35.75	0.00
	2
Transazioni	05#10041213
GRAZIE DELLA VOSTRA SPESA	
<i>AZ SUPERMERCATI</i>	

Scontrino dettagliato

Figura 5.1 Etichetta e scontrino di tipo

Etichette di un 'colpo solo'

Se questa funzione è stata attivata si può stampare un'etichetta per un articolo quando la macchina è in modalità scontrino e senza dover cambiare il rotolo di carta.

Ciò significa che si può:

- munire prodotti individuali di etichette riportanti ingredienti, istruzioni di cottura, informazioni promozionali.
- stampare buoni o etichette promozionali a richiesta.

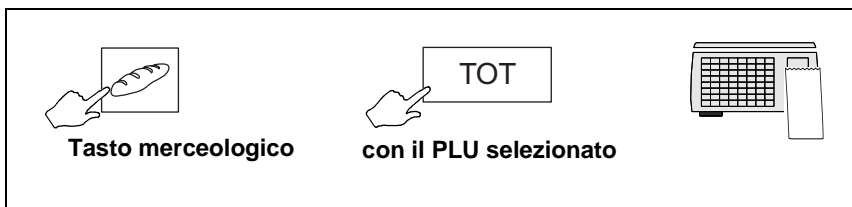

Se la bilancia è dotata di due stampanti (M420), o si sta utilizzando la carta continua adesiva, non sarà necessario sostituire il rotolo di carta per stampare l'etichetta.

5.2 Pagare la merce

Stampare uno scontrino di vendite

Per stampare uno scontrino di vendite :

- modalità PoS (punto di vendita) deve essere attivata
- i tasti di pagamento (ECR) devono essere assegnati
- modalità scontrino deve essere attivata.
- I clienti possono pagare utilizzando qualunque, o una combinazione di modi di pagamento.
- E' possibile utilizzare lo stesso tasto di pagamento più di una volta tranne quando il conto di un cliente viene addebitato.
- Se la vostra macchina ha un tasto **Stampa IVA** assegnato, è possibile stampare determinate IVA e importi sullo scontrino anche se la macchina non è così

configurata. La pressione del tasto  stampa l'importo IVA sullo **scontrino successivo soltanto**.







- Premere il tasto  per mantenere il sottotale sul display. Se la macchina non percepisce attività entro trenta secondi, il sottotale farà 'time out'.

Scontrini di totali parziali

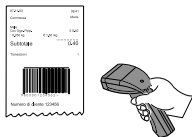
Si può sommare più di uno scontrino di sottotali come parte dello scontrino di totali vendite finale sulla macchina PoS o alla cassa. Lo scontrino di totali può includere le altre transazioni che non hanno fatto parte dello scontrino di sottotali.

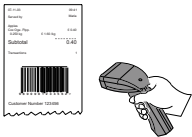

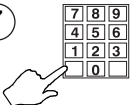
Tutte le transazioni sono elencate sullo scontrino di totali di vendite in dettaglio, comprese quelle riassunte sugli scontrini di sottotali.

<p>①</p> 	<p>②</p>  <p>leggere con lo scanner o digitare numero del cliente</p>
<p>③</p> <p>Altri scontrini di subtotali?</p> 	 <p>scannare o digitare numero di cliente</p>
<p>④ Ripetere il passo 3 per ogni scontrino di subtotali</p>	
<p>⑤ Completare altre transazioni in sospeso per il cliente.</p>	
<p>⑥</p>  <p>per visualizzare il subtotale</p>	<p>⑦</p>  <p>somma offerta</p>
<p>⑧</p>  <p>premere il tasto di pagamento appropriato</p>	

03-07-2003		12:09	
Commessa		Sandra	
<i>CILIEGE</i>			
kg	€/kg		€
0.250	1.60		0.40
<i>CAFFE'</i>			
kg	€/kg		€
1 @	2.50		2.50
<i>MELE</i>			
kg	€/kg		€
0.550	0.90		0.49
<i>Totale</i>			----- €3.39
Contanti			€3.39
Resto			€0.00
Rif	Tasso	Importo	IVA
0	0.00%	3.39	0.00
Transazioni			3
GRAZIE DELLA VOSTRA VISITA AZ SUPERMERCATI			
05#10041230			

**Figura 5.2 Scontrino di vendite di tipo
(configurato per stampare totali IVA)**

Nota:

La parola 'Transazioni' stampata in fondo allo scontrino potrebbe fare riferimento al numero di articoli venduti o al numero di transazioni a seconda della configurazione della vostra bilancia.

Stampare IVA sugli scontrini

In alcuni paesi è richiesta la stampa del valore di vendite netto di IVA sugli scontrini. Per quanto riguarda tali paesi, se si utilizza un sistema di IVA inclusiva e la stampa di IVA è stata attivata, lo scontrino riporterà:

codice IVA
aliquota IVA
vendite nette
importo IVA
vendite lorde.



Figura 5.3 Scontrino di vendite (valore di vendite netto)

Utilizzo dei tasti di pagamento (ECR)

I tasti di pagamento sulla vostra macchina sono disponibili per utilizzo soltanto in modalità PoS. E' possibile che ci siano limitazioni sull'utilizzo dei tasti. Queste limitazioni comprendono:



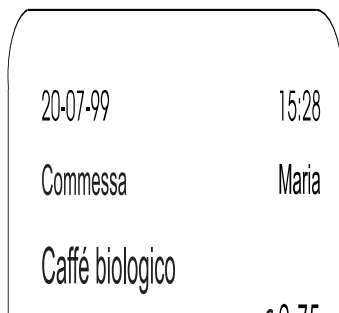





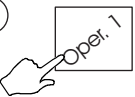
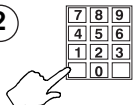

- dare il resto
- dare rimborsi
- valori minimi e massimi accettabili
- accettazione di un valore predeterminato soltanto
- inserimento della somma offerta (applica valore)

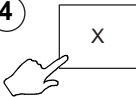
- apertura del cassetto della cassa
- livello di sicurezza

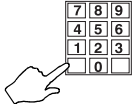

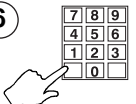
Un livello di sicurezza può essere stato assegnato o ad un tasto di pagamento, o al massimo valore di pagamento accettabile. Se il vostro livello di sicurezza non è sufficientemente alto vedrete apparire il messaggio **Chiama Supervis.** e il livello necessario vi sarà mostrato.

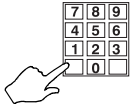
Pagamento unico (livello di sicurezza programmato)

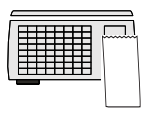







<p>① </p> <p>per visualizzare il sottotale</p>	<p>② </p> <p>somma offerta</p>
<p>③ </p>	
<p>④ </p>	
<p>⑤  </p> <p>Numero del supervisore/operatore 0 - 9</p>	<p>⑥  </p> <p>Inserire PIN</p>
<p>⑦  </p> <p>somma offerta</p>	 

Pagamento multiplo o misto

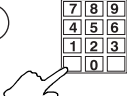
Lo scontrino verrà stampato soltanto quando le somme offerte sono uguali o superiori al prezzo da pagare.

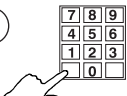

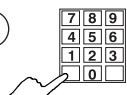
Si può premere il tasto TOT per mantenere il sottotale sul display.

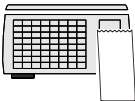



<p>① </p> <p>per visualizzare il sottotale</p>	<p>② </p> <p>se si vuole mantenere il sottotale sul display</p>	
<p>③ </p> <p>somma offerta</p>	<div style="border: 1px solid black; padding: 5px; display: inline-block;"> <p style="margin: 0;">7 8 9</p> <p style="margin: 0;">4 5 6</p> <p style="margin: 0;">1 2 3</p> <p style="margin: 0;">0</p> </div> <div style="border: 1px solid black; padding: 5px; margin-top: 10px; display: inline-block;"> <p style="margin: 0;"><i>IMPORTO</i> 15.55</p> <p style="margin: 0;">€15.00</p> </div>	<p>1° pagamento</p> <p></p>
<p>④ </p> <p>somma offerta</p>	<div style="border: 1px solid black; padding: 5px; display: inline-block;"> <p style="margin: 0;">7 8 9</p> <p style="margin: 0;">4 5 6</p> <p style="margin: 0;">1 2 3</p> <p style="margin: 0;">0</p> </div> <div style="border: 1px solid black; padding: 5px; margin-top: 10px; display: inline-block;"> <p style="margin: 0;"><i>IMPORTO</i> 0.55</p> <p style="margin: 0;">€0.20</p> </div>	<p>2° pagamento</p> <p></p>
<p>⑤ </p> <p>somma offerta</p>	<div style="border: 1px solid black; padding: 5px; display: inline-block;"> <p style="margin: 0;">7 8 9</p> <p style="margin: 0;">4 5 6</p> <p style="margin: 0;">1 2 3</p> <p style="margin: 0;">0</p> </div> <div style="border: 1px solid black; padding: 5px; margin-top: 10px; display: inline-block;"> <p style="margin: 0;"><i>IMPORTO</i> 0.35</p> <p style="margin: 0;">€0.35</p> </div>	<p>3° pagamento</p> <p></p>
<p>⑥ </p>		

Pagare in valuta straniera

I clienti possono pagare la merce in valuta straniera o utilizzare più di una valuta. Il pagamento effettuato in valuta straniera può fare parte di un pagamento multiplo (misto) o unico.

Ricordatevi

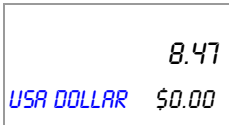
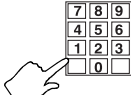
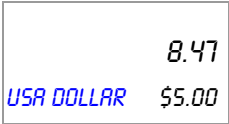
- Si possono effettuare i pagamenti in valuta straniera soltanto in contanti.
- E' necessario che la vostra macchina abbia programmato un tasto adatto al modo di pagamento.
- Il resto se richiesto viene calcolato nella valuta locale.

<p>①  per visualizzare il subtotale</p>	<p>②  quando il subtotale operatore viene indicato</p>
<p>③ seleziona valuta? </p>	
<p>④  somma offerta in valuta straniera</p>	
<p>⑤ </p>	

6

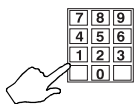

**somma offerta in
valuta locale**

	2.25
<i>IMPORTO</i>	€2.50

7

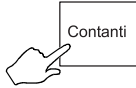

Contanti

	0.25
<i>RESTO</i>	

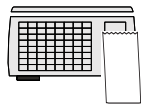

5.3 Conti di clienti

Sono possibili due tipi di pagamento sul conto.

- Addebitare sul conto; i clienti possono addebitare il costo dell'acquisto sul conto.
- Pagamenti 'versati sul conto'; i clienti possono fare versamenti sul conto anche quando non c'è stato un acquisto.

La vostra macchina vi permetterà di :

- inserire un codice di conto e addebitare la merce o versare pagamenti sul conto

o:

- addebitare la merce o versare i pagamenti soltanto su quei conti che sono stati programmati in precedenza.

Se il conto è stato programmato, quando il codice del conto viene inserito il display del venditore mostrerà il nome dell'intestatario ed il limite di credito prestabilito.

Addebitamento sul conto

Premere il tasto  per consentire ai clienti di pagare tutto o una parte del costo dell'acquisto addebitandolo sul proprio conto. La macchina stampa uno scontrino e un tagliando di conto che viene firmato dal cliente e poi tenuto nella cassa.

I tasti di conto funzionano in modo simile ai tasti contanti tranne che vi verrà sempre richiesto il codice del conto.



E' soltanto possibile utilizzare il tasto di pagamento sul conto nelle modalità PoS o stock.

Un unico pagamento sul CONTO è permesso sullo scontrino.

Se il tasto  viene premuto ancora quando si utilizza i multipli metodi di pagamento (misto), si vedrà il messaggio **Solo 1 cont. pag.**

CILIEGE			
kg	€/kg		€
0.250	1.60		0.40
CAFFE'			
kg	€/kg		€
1 @	2.50		2.50
MELE			
kg	€/kg		€
0.550	0.90		0.49
<i>Totale</i>			----- €21.90
Conto		A2B3	
J. Smith		€21.90	
Resto		€0.00	
Rif	Tasso	Importo	IVA
0	0.00%	21.90	0.00
Transazioni			15
GRAZIE DELLA VOSTRA SPESA			
AZ SUPERMERCATI			
05#10041230			

Addebitato sul conto	
03-07-2003	12:09
Commessa	Sandra
Conto A2B3	
J. Smith	
Totale	€21.90
Transazioni	15
Cliente	

Firma	

****Rapporto completo****	

Addebitamento sul conto**Figura 5.4 Tagliando di pagamento e scontrino**

Pagamenti ricevuti in acconto

Il tasto  permette ai clienti di fare i versamenti sul proprio conto anche se non è stato fatto un acquisto.

Quando la transazione è completa la macchina stampa due copie del tagliando **Agg. sul conto**. Una copia del tagliando viene presentata al cliente e l'altra è tenuta nella cassa.

I clienti possono pagare utilizzando qualunque, o una combinazione di modi di pagamento tranne quello di addebitare sul conto.



Ricevuto in acconto

13-07-2003	12:19
N. operatore	1
Sandra	
Conto	A2B3
J. Smith	
Totale	€120.00
Contanti	€20.00
Assegno	€100.00
05#10041239	
****Rapporto completo****	

Figura 5.5 Tagliando di pagamento ricevuto in acconto

5.4 Sconto sulle vendite

E' possibile applicare uno sconto ad uno scontrino o ad una transazione individuale con uno sconto fisso prestabilito o con uno sconto variabile.

Gli sconti fissi e variabili possono essere una percentuale della transazione o del totale sullo scontrino o un importo.

Uno sconto variabile non ha un valore prestabilito. L'operatore inserisce il valore dello sconto o la percentuale.

Livelli di sicurezza possono essere assegnati agli sconti. Se il vostro livello di sicurezza non è sufficientemente alto vedrete apparire il messaggio **Chiama Supervis.** e il livello necessario vi sarà mostrato.





Sconto sulla transazione

Si dovrà applicare lo sconto prima che la transazione venga assegnata.

Sconto sullo scontrino

E' necessario inserire la somma offerta, premere un tasto di pagamento o stampare lo scontrino prima che si cancelli il display del sottotale scontato. Un sottotale richiamato ritorna al valore originale prima che fosse scontato.

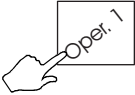
Esempio: Sconto di fedeltà 5%

<p>①</p>  <p>per visualizzare il sottotale</p>	<table border="1"> <tr> <td>5</td> <td>15.55</td> </tr> <tr> <td colspan="2">SANDRA</td> </tr> </table>	5	15.55	SANDRA					
5	15.55								
SANDRA									
<p>②</p>  <p>quando il sottotale operatore viene indicato</p>	<table border="1"> <tr> <td colspan="2">£0.78</td> </tr> <tr> <td colspan="2" style="text-align: center;">↓</td> </tr> <tr> <td>5</td> <td>14.77</td> </tr> <tr> <td colspan="2">SANDRA</td> </tr> </table>	£0.78		↓		5	14.77	SANDRA	
£0.78									
↓									
5	14.77								
SANDRA									

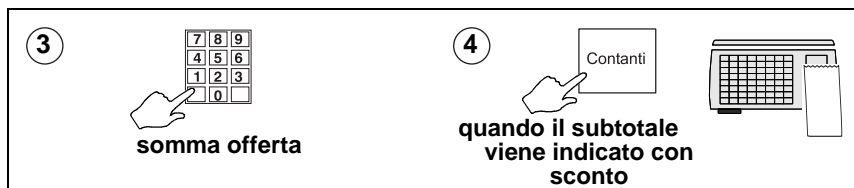



5.5 Stampare i prezzi in euro

Se la macchina è stata impostata per stampare informazioni sui prezzi in Euro automaticamente, il totale apparirà in Euro alla fine dello scontrino.

Stampare uno scontrino in euro

Se un tasto di stampa euro è stato assegnato, si può:

- premere il tasto  per stampare uno scontrino duplicato con i prezzi stampati in euro.
- premere il tasto  quando il prezzo viene indicato per visualizzare il prezzo in euro.



Lo scontrino euro è solo indicativo. **Non è possibile utilizzare lo scontrino euro per pagamenti a meno che la valuta Euro non sia già stata introdotta nel vostro paese.**

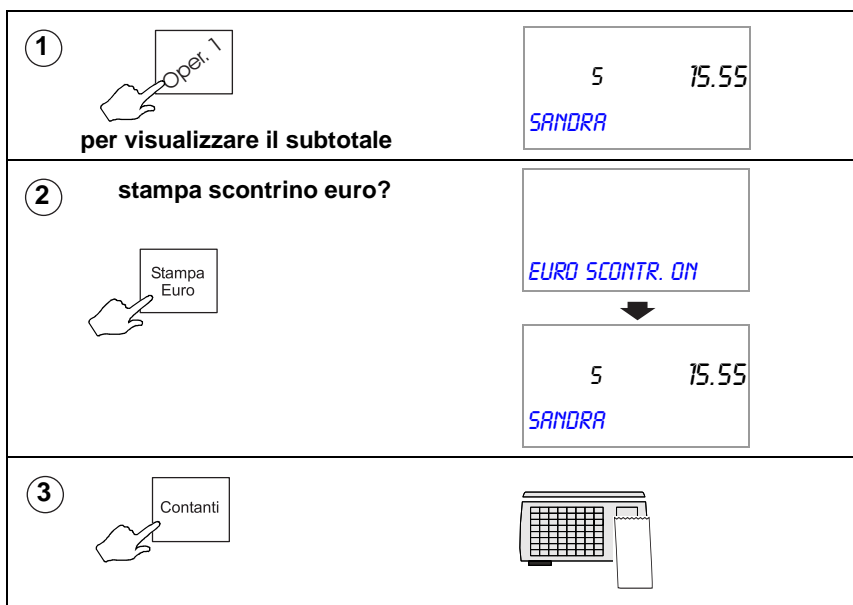

5.6 Operazioni della cassa

Se la vostra macchina è predisposta su modalità PoS è possibile utilizzare i seguenti tasti ECR per effettuare le diverse operazioni che richiedono l'uso del cassetto della cassa.



per aprire il cassetto della cassa senza registrare una vendita. Un tagliando con la scritta 'Nessuna vendita' viene stampato.



per mettere denaro nella cassa da dare come resto.



per effettuare i pagamenti miscelanei con i contanti nella cassa.



per prelevare i soldi dalla cassa per motivi di sicurezza durante gli orari di vendita.

Quando utilizzate gli ultimi tre tasti è importante inserire l'importo aggiunto o prelevato dalla cassa in modo che la macchina possa aggiornare il rapporto di incassi.







E' possibile che livelli di sicurezza siano stati assegnati a questi tasti. Se il vostro livello di sicurezza non è sufficientemente alto vedrete apparire il messaggio [Chiama Supervis.](#) e il livello necessario vi sarà mostrato quando inserite il vostro numero d'operatore.

In modalità checkout non sarà necessario inserire il numero d'operatore. Se il vostro livello di sicurezza non è sufficientemente alto vedrete ancora il messaggio [Chiama Supervis.](#)

Utilizzare i tasti FLOAT o RACCOLTA

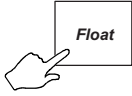
Questo esempio dimostra come si aggiungono i contanti supplementari da dare come resto alla cassa.

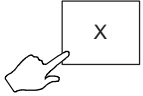
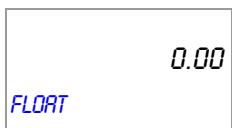
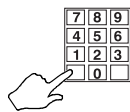
Seguite la stessa procedura per la raccolta ma in questo caso togliete i soldi dal cassetto della cassa.

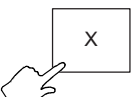
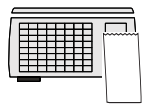
<p>①</p> 	
<p>②</p> 	
<p>③</p>  <p>quantità aggiunta alla cassa</p>	
<p>④</p> 	

Utilizzare il tasto PAGATO

Quando effettuate un pagamento dalla cassa vi verrà richiesto il codice corrispondente.

5.7 Rimborsi

Il tasto RIMBORSI è un tasto programmabile che vi consente di rimborsare al cliente il costo della merce.

I rimborsi possono fare parte di una transazione di vendite o essere un'operazione separata.

La macchina mostra l'importo rimborsato sul rapporto contanti e aggiorna i totali e il numero di rimborsi.

Se un cliente ha più di un articolo o confezione identico è possibile:

inserire il numero di articoli

inserire l'importo da rimborsare per un articolo o una confezione

la macchina calcola l'importo totale da rimborsare.

Se il rimborso appartiene ad una transazione di vendite e l'importo totale di uno scontrino è negativo, un tagliando di rimborso verrà stampato dopo lo scontrino.





Ricordatevi

E' possibile che un livello di sicurezza sia stato assegnato al tasto RIMBORSI. Se il vostro livello di sicurezza non è sufficientemente alto vedrete apparire il messaggio [Chiama Supervis.](#) e il livello necessario vi sarà mostrato.

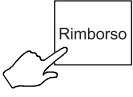
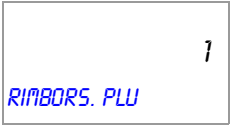

La vostra bilancia deve essere in **modalità scontrino con PoS** abilitato.

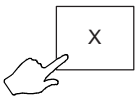
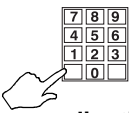
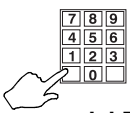
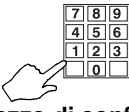
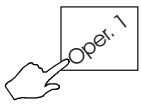
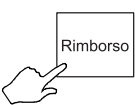
Non si dovrà premere i tasti o al passo 8 se la bilancia è stata configurata per effettuare i rimborsi in un colpo solo.

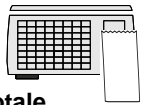
<p>①</p> 	
<p>② Modalità prezzo manuale</p>  <p>va a ⑥</p>	<p>③ più di un articolo?</p> 
<p>④</p>  <p>numero di articoli 1 - 99</p>	<p>⑤</p>  <p>Numero del PLU</p>
<p>⑥</p>  <p>Prezzo di confezione 0,01 - 9999,99</p>	<p>⑦</p> 
<p>⑧</p>  <p>o</p> 	<p>⑨</p>  <p>quando il sottotale operatore viene indicato</p> 

5.8 Prodotti resi

Se la vostra macchina è predisposta con un tasto appropriato per le merci rese, la macchina automaticamente aggiorna i valori dei prodotti resi ed i totali di peso o conteggio.

Se la vostra macchina è inserita in modalità PoS, i contanti rimborsati verranno sottratti dal rapporto contanti e l'importo IVA verrà sottratto dal gran rapporto.

Se **Resi** e **Vendite** si mischiano sullo stesso scontrino, un tagliando di rimborso verrà stampato soltanto se il totale sullo scontrino è negativo.



Ricordatevi



E' possibile che un livello di sicurezza sia stato assegnato al tasto RESI. Se il vostro livello di sicurezza non è sufficientemente alto vedrete ancora il messaggio **Chiama Supervis.**

Nota:

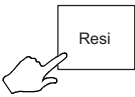

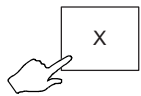
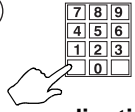
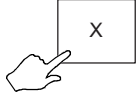
Non si dovrà premere i tasti  o  al passo 16 se la bilancia è stata configurata per effettuare i resi in un colpo solo.

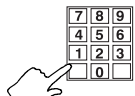
Merci pesate

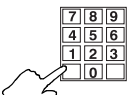
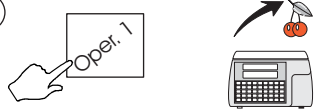
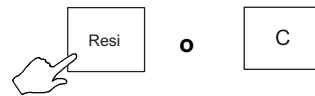
<p>①</p> 	
<p>② più di un articolo?</p> 	<p>③</p>  <p>numero di articoli 1 - 99</p> 

<p>④</p>  <p>Numero del PLU</p>	<p>⑤</p> 
<p>⑥</p>  <p>Prezzo di confezione 0,01 - 9999,99</p>	<p>⑦</p> 
<p>⑧</p> 	

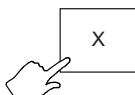
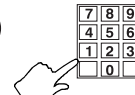
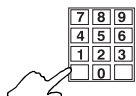
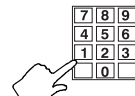
Articoli non pesati

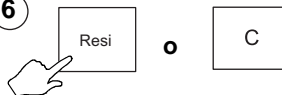
<p>① più di un articolo?</p> 	<p>②</p>  <p>numero di articoli 1 - 99</p>
<p>③</p>  <p>Numero del PLU</p>	<p>④</p>  <p>Prezzo di confezione 0,01 - 9999,99</p>
<p>⑤</p> 	<p>⑥</p> 

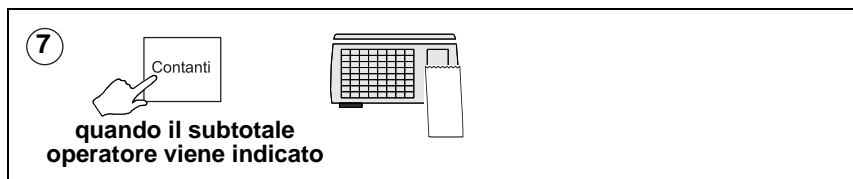
Se la bilancia sta funzionando in modalità PoS

5.9 Come usare il tasto F

Premere  per mantenere il PLU finché non premete il tasto operatore. Questo controllo verifica che la transazione sia stata inserita.

Se una tara è in operazione verrà trattenuta fino a che non è cancellata, premendo ancora il tasto .

Per cancellarla premere ancora .

Nota:

Se la vostra macchina è configurata per trattenere la tara soltanto, il PLU non sarà trattenuto.

Fissare un prezzo unitario

E' possibile mantenere il prezzo unitario di prodotti con prezzi manuali sino a che non premete il vostro tasto operatore (vedi [pagina 35](#)).

5.10 Utilizzare la modalità stock



La modalità stock **non** va utilizzata nella presenza del cliente.

I PLU negativi sono vietati.

Le transazioni di modalità stock e delle vendite non possono essere miste sullo stesso scontrino.

Se ci sono transazioni di vendite in sospeso vedrete il messaggio **Stampa scontrino**.

E' possibile utilizzare la modalità stock a patto che la vostra macchina sia predisposta su:

- modalità scontrino
- o
- modalità etichetta ADD
- modalità PoS o non PoS

Stock

Usare il tasto programmato sulla tastiera per selezionare la modalità stock.

Sarà possibile effettuare tutte le solite funzioni di vendita tranne quelle per i prodotti resi o i rimborsi.

Per uscire dalla modalità stock, premere il tasto

C

quando nessun PLU o prezzo viene visualizzato.

Assegnare transazioni

Le transazioni vengono assegnate all'operatore e il sottotale viene visualizzato al solito modo.

E' soltanto possibile utilizzare i tasti di pagamento per la rotazione dello stock, ad esempio, conto commerciale, inventario, cancellazione, e ricevuto in acconto.

I tasti di pagamento per la rotazione dello stock funzionano in modo simile ai tasti dei conti di vendite. Quando premete il tasto vedrete il messaggio **Cod. Conto**.

La vostra macchina vi permetterà di :

- inserire qualunque codice di conto

O:

- utilizzare soltanto quei conti che sono già stati programmati nella macchina in precedenza.

Se il conto è stato programmato, quando il codice del conto viene inserito il display del venditore mostrerà il nome dell'intestatario ed il limite di credito prestabilito.

03-07-2003	12:09
Commessa	Sandra
MELONE	€50.40
36 articoli @	€1.40
POMPELMO	€21.00
60 articoli @	€0.35
Totale	€71.40
Transazioni	2
Buono di consegna Il ristorante Gourmet	9
GRAZIE DELLA VOSTRA SPESA AZ SUPERMERCATI	
05#10041237	

Figura 5.6 Scontrino di modalità stock

6 Modalità etichetta

- 6.1 Come usare il tasto F
- 6.2 Come usare il tasto ADD
- 6.3 Prodotti resi

6 Modalità etichetta

Prezzi in euro



Se la macchina è stata impostata per stampare informazioni sui prezzi in euro automaticamente, a condizione che sia disponibile il formato etichetta adatto, il prezzo unitario verrà stampato in euro nel secondo campo del prezzo unitario. Il totale verrà stampato in euro nel secondo campo del totale.

Etichette duplicate

E' possibile che la vostra bilancia sia stata configurata per stampare un'etichetta duplicata dopo quella originale. Vi conviene utilizzare questa funzione per le applicazioni tipo in ristorante dove si richiede una copia per la cucina.

6.1 Come usare il tasto F





Si può premere il tasto  per trattenere il PLU per munire diversi pacchi contenenti lo stesso prodotto di etichetta.

Il PLU viene trattenuto finché non premete il tasto  e la tara viene trattenuta finché non la cancellate premendo ancora il tasto .

Nota:

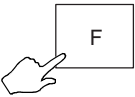
Se la vostra macchina è configurata per mantenere la tara, il PLU non sarà mantenuto.

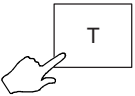
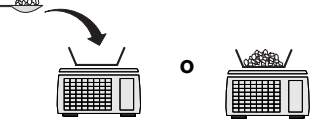
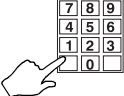
Merci pesate

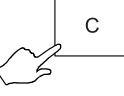
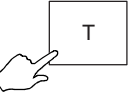
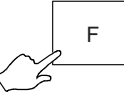
<p>① </p>	<p>② </p>
<p>③ </p>	<p>④ </p>
<p>⑤  Numero del PLU</p>	<p>⑥ modalità scontrino  → ⑨</p>
<p>⑦ modalità etichetta ripetere i passi da 5 a 7 finché non avete pesati tutti i prodotti</p>	<p>⑧ cancella prezzo unitario? </p>
<p>⑨ cancella tara? </p>	<p>⑩ cancella F? </p>

Fissare un prezzo unitario

E' possibile trattenere il prezzo unitario di prodotti con prezzi manuali (vedere [sezione 3.2, pagina 35](#)) sino a che non premete .

6.2 Come usare il tasto ADD

ADD vi consente di ottenere un'etichetta riportante i totali.





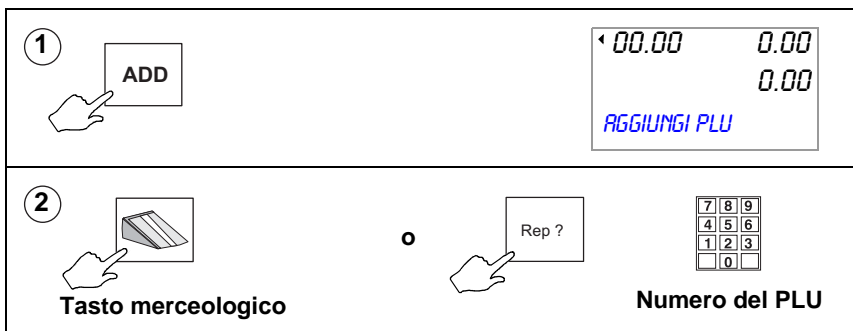

Vi sono quattro tipi di etichetta ADD disponibili a seconda della configurazione della vostra macchina:

- una singola etichetta ADD emessa alla fine di tutte le transazioni
- un'etichetta disponibile dopo ogni transazione ed una singola etichetta ADD disponibile alla fine di tutte le transazioni
- un'etichetta che fa da scontrino disponibile alla fine di tutte le transazioni
- un'etichetta disponibile alla fine di ogni transazione ed un'etichetta ADD che fa da scontrino disponibile alla fine di tutte le transazioni.

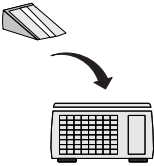
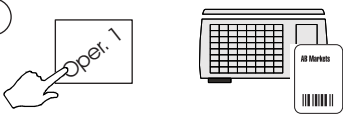
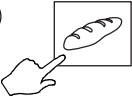
Ricordatevi

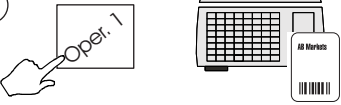
- Non si può usare il tasto **ADD** se la macchina non è predisposta in modalità scontrino.
- Dovete premere il tasto **TOT** quando viene visualizzato il subtotale.



<p>3</p> 	<p>4</p> 
<p>5</p>  <p>Tasto merceologico</p>	<p>o</p>  <p>Numero del PLU</p>
<p>6</p> 	<p>7</p> <p>ripetere i passi da 2 a 6 finché non avete totalizzati tutti i prodotti</p>
<p>8</p> 	<p>o</p>  <p>9</p> 

Stampare i codici a barre in modalità ADD

E' possibile stampare il codice a barre dell'etichetta PLU sullo scontrino ADD se la bilancia è configurata per stampare le etichette di tipo scontrino al termine di tutte le transazioni e il codice a barre dell'etichetta ADD è attivo, a condizione che:

- tutte le transazioni siano per lo stesso PLU
- il codice a barre del PLU usi il formato adatto

Etichetta ADD di tipo 'scontrino'

Numero di PLU individuale
2037

(codice a barre del PLU)

AZ Supermercato			
20-07-99		12:17	
N. Operatore		1	
Pomodori			
kg	€/kg	€	
0,250	1,60	0,40	
Pomodori			
kg	€/kg	€	
1,000	1,60	1,60	
Pomodori			
kg	€/kg	€	
0,500	1,60	0,80	
Totale		€2.80	
Transazioni		3	
			
0220376000408			

Etichetta ADD di tipo 'scontrino'

PLU vari

(codice a barre sullo scontrino
della macchina)

AZ Supermercato			
20-07-99		12:07	
N. operatore		1	
Pomodori			
kg	€/kg	€	
0,250	1,60	0,40	
Caffé			
kg	€/kg	€	
1 @	2,50	2,50	
Totale		€2.90	
Transazioni		2	
			
0274026000408 >			

6.3 Prodotti resi

Se la vostra macchina è predisposta con un tasto appropriato per le merci rese, la macchina automaticamente aggiorna i valori dei prodotti resi ed i totali di peso o conteggio.



Se la vostra macchina è inserita in modalità PoS, i soldi rimborsati vengono sottratti dal rapporto contanti e i valori delle vendite rimborsati dai totali.





Ricordatevi

E' possibile che un livello di sicurezza sia stato assegnato al tasto RESI. Se il vostro livello di sicurezza non è sufficientemente alto vedrete apparire il messaggio **Chiama Supervis.** e il livello necessario vi sarà mostrato.

Nota:

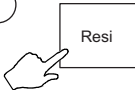
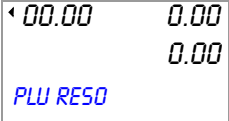
Non si dovrà premere i tasti  o  al passo 10 se la bilancia è stata configurata per effettuare i resi in un colpo solo.

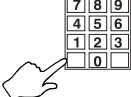
Merci pesate

<p>① </p>	
<p>Se la vostra macchina è predisposta in modalità PLU selezionate il PLU</p>	
<p>② </p>	<p>③  Prezzo di confezione 0,01 - 9999,99</p>
<p>④ </p>	<p>⑤ </p>

Articoli non pesati

① più di un articolo?

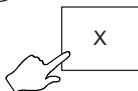

7	8	9
4	5	6
1	2	3
	0	



numero di articoli
1 - 99

Se la vostra macchina è predisposta in modalità PLU selezionate il PLU.

②

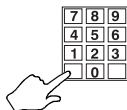

Prezzo di confezione
0,01 - 9999,99

③



④



7 Preconfezionamento

- 7.1 **Come usare i PLU**
- 7.2 **Come usare le tare**
- 7.3 **Tasti di tara predeterminata**
- 7.4 **Etichette multiple**
- 7.5 **Stampare etichette di prodotti resi**
- 7.6 **Come usare il tasto NON ADD**
- 7.7 **Come usare il tasto RIAVVOLGI**
- 7.8 **Come usare il tasto AVVOLGI**
- 7.9 **Come usare il tasto Riprezzare**
- 7.10 **Sequenze di pacchi**
- 7.11 **Calcolare indietro**

7 Preconfezionamento



ATTENZIONE: In certi paesi è illegale usare la modalità pre-confezionamento per la vendita al pubblico.



La bilancia deve essere in modalità etichetta per poter utilizzare le operazioni di preconfezione.

Confezione
On/Off

Questo tasto viene utilizzato quando la macchina è collegata con una macchina confezionatrice.

Riavvolgi

Questo è il tasto che cancella operazioni di preconfezionamento. Vi consente di modificare le date 1 e 2 oltre al prezzo.

L'asterisco * che viene stampato a destra del simbolo del prezzo unitario denota un'etichetta di un articolo riavvolto.

NON
ADD

Questo tasto vi consente di verificare un'etichetta prima di cominciare una sequenza di pacchi.



7.1 Programmazione di preconfezionamento

Potete predisporre la macchina per l'operazione di preconfezionamento in uno dei seguenti modi, a seconda della configurazione della vostra macchina:

- predisporre la modalità stampa su pre-confezionamento (vedi [sezione 7.5, pagina 185](#)) Parte 2 Funzioni manageriali.

- o usare 





- altrimenti, se la vostra bilancia permette la stampa di scontrini ed etichette, per selezionare **Pre-Pack ON**,



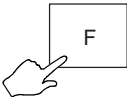
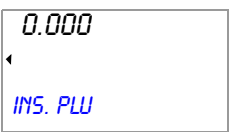

premere  seguito da  mentre il display

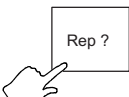
mostra **Etichetta** (vedere [pagina 32, Selezionare la modalità scontrino o etichetta](#)).

Premendo ancora il tasto  mentre il display mostra **Etichetta** si selezionerà **Pre-Pack OFF**.

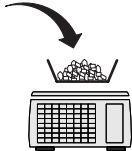
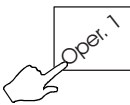
Come usare il tasto F

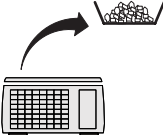
<p>① modalità etichetta</p> 	<p>indicatore FIX</p> 	
<p>② Tasto merceologico</p> 	<p>○ reparto 0 - 99</p> 	<p>Numero del PLU</p> 

<p>3</p> 	<table border="1"> <tr> <td>1.000</td> <td>8.55</td> </tr> <tr> <td>◀</td> <td>8.55</td> </tr> <tr> <td colspan="2">FRITTO MISTO DI MANZO</td> </tr> </table>	1.000	8.55	◀	8.55	FRITTO MISTO DI MANZO	
1.000	8.55						
◀	8.55						
FRITTO MISTO DI MANZO							
<p>4</p> 	<p>o</p> <p>TOT</p>						
<p>5 applicare l'etichetta sulla confezione</p>							
<p>6</p> 	<table border="1"> <tr> <td>◀ 0.000</td> <td>8.55</td> </tr> <tr> <td>◀</td> <td>0.00</td> </tr> <tr> <td colspan="2">FRITTO MISTO DI MANZO</td> </tr> </table>	◀ 0.000	8.55	◀	0.00	FRITTO MISTO DI MANZO	
◀ 0.000	8.55						
◀	0.00						
FRITTO MISTO DI MANZO							
<p>7 altre etichette? Vai al passo 3</p>							
<p>8</p> 	<p>F</p>	<table border="1"> <tr> <td>◀ 0.000</td> </tr> <tr> <td>INS. PLU</td> </tr> </table>	◀ 0.000	INS. PLU			
◀ 0.000							
INS. PLU							

7.2 Come usare i PLU

Sia i PLU che le tare sono fissati in modalità di preconfezionamento sino a che non vengono cancellati. Un'etichetta viene stampata dopo ogni variazione di peso. Se

usate dovete inserire il prezzo unitario prima di collocare la merce sul piatto di pesatura.







Se la vostra macchina non è stata predisposta su selezione PLU sarà necessario selezionare la modalità **PLU**.

Blocco sul PLU prepack

Se si attiva il blocco si dovrà premere il tasto per poter selezionare un PLU diverso.

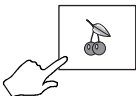

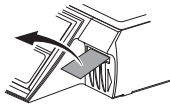
Se il blocco viene disattivato, si potrà selezionare un PLU diverso da quello visualizzato premendo un tasto PLU dedicato o inserendo il numero del PLU. Ciò cancellerà il PLU attualmente visualizzato.

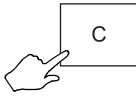
Merci pesate

<p>① </p> <p>Tasto merceologico</p>	<p>o </p> <p>Numero del PLU</p>
<p>② </p>	<p>③ </p>
<p>④ </p>	<p>⑤ altre etichette? ➡ ②</p>
<p>⑥ applicare l'etichetta sulla confezione</p>	<p>⑦ </p>

Articoli non pesati

Per programmare una sequenza di etichette vedi [sezione 7.5, pagina 114](#).

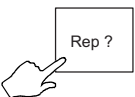
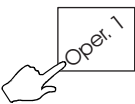
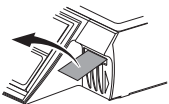
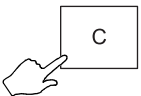
<p>① più di 1 articolo?</p> 	<p>②</p> <table border="1" style="margin-left: auto; margin-right: auto; text-align: center;"> <tr><td>7</td><td>8</td><td>9</td></tr> <tr><td>4</td><td>5</td><td>6</td></tr> <tr><td>1</td><td>2</td><td>3</td></tr> <tr><td> </td><td>0</td><td> </td></tr> </table>  <p>numero di articoli 1 - 99</p>	7	8	9	4	5	6	1	2	3		0	
7	8	9											
4	5	6											
1	2	3											
	0												
<p>③</p>  <p>Tasto merceologico</p>	<p style="text-align: center;">o</p>  <p>reparto 0 - 99</p> <table border="1" style="margin-left: auto; margin-right: auto; text-align: center;"> <tr><td>7</td><td>8</td><td>9</td></tr> <tr><td>4</td><td>5</td><td>6</td></tr> <tr><td>1</td><td>2</td><td>3</td></tr> <tr><td> </td><td>0</td><td> </td></tr> </table> <p>Numero del PLU</p>	7	8	9	4	5	6	1	2	3		0	
7	8	9											
4	5	6											
1	2	3											
	0												
<p>④</p> 	<p>⑤</p> 												
<p>⑥ applicare l'etichetta sulla confezione</p>													
<p>⑦ altre etichette?</p> <p style="text-align: center;">➔</p> <p style="text-align: center;">③</p>	<p>⑧</p> 												

Etichette di merci non pesate a prezzo zero

Modalità Prepack

Premendo il tasto

TOT

 quando il prezzo totale è zero, verrà stampata un'etichetta con **solo l'articolo**.

Premere il tasto per cambiare il numero di articoli per una transazione a prezzo zero.

Premere il tasto quando compare **Pre-Pack** per stampare un'etichetta **in bianco**.

Modalità banco

Se si preme il tasto o il tasto operatore quando il prezzo totale risulta zero si vedrà il messaggio **Importo Zero** e la transazione non verrà accettata.

Premere il tasto quando compare **Ins. PLU** per stampare un'etichetta **in bianco**.

7.3 Come usare le tare

In modalità di pre-confezionamento i PLU e le tare non vengono cancellati quando il contenitore pieno viene tolto dal piatto di pesatura. Ciò consente di riempire diversi contenitori dello stesso peso, utilizzando lo stesso PLU, senza dover selezionare il PLU e programmare la tara di nuovo ogni volta.



A seconda di come è configurata la bilancia, il valore della tara potrà essere visualizzato in negativo sul display peso o su un display tara separato.

Sono disponibili i seguenti tipi di tara nel pre-confezionamento, a seconda di come la vostra macchina è stata configurata:



- tara libera
- tara memorizzata
- tara immessa da tastiera
- tara proporzionale



Le tare libere (semi automatiche), cumulative e quelle immesse via tastiera per il servizio al banco vengono descritte qui sotto in [4, Come usare le tare, pagina 51](#).

Tara libera

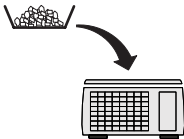
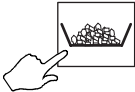
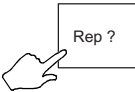

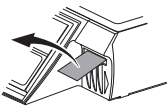
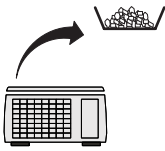
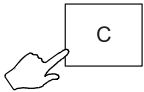







<p>③ </p>		
<p>④  Tasto merceologico</p>	<p>o  reparto 0 - 99</p>	<p> Numero del PLU</p>
<p>⑤ </p>	<p>⑥ </p>	
<p>⑦ altre etichette? → ③</p>	<p>⑧ </p>	

Tare memorizzate

Le tare memorizzate possono essere sostituite con un valore di tara diverso, se necessario, oppure cancellate del tutto.

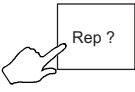

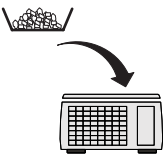
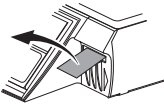
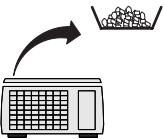

Se la vostra macchina è dotata di tasti dedicati per la tara potete premere un tasto di tara dopo il passo 1 per sostituire la tara memorizzata con un valore di tara diverso.

Premere  o  dopo il passo 1 per cancellare la tara memorizzata. Premere ancora il tasto  se volete utilizzare un altro valore di tara pesata o immessa da tastiera.



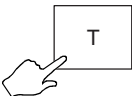
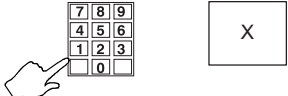

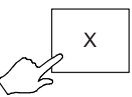
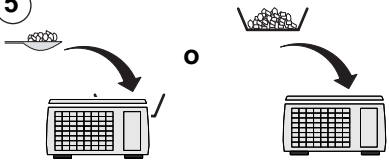
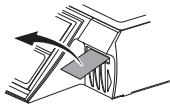
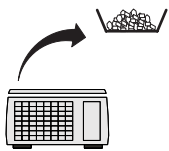

<p>①  Tasto merceologico</p>	<p>o  reparto 0 - 99</p> <p> Numero del PLU</p>
<p>② riferimento di tara diverso?</p> <p></p>	
<p>③ </p>	<p>④ </p>
<p>⑤ </p>	<p>⑥ applicare l'etichetta sulla confezione</p>
<p>⑦ altre etichette? ➔ ③</p>	<p>⑧ </p>

Tara immessa da tastiera

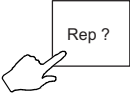
Se state utilizzando un contenitore di un determinato peso potete usare i tasti numerici per introdurre il peso.

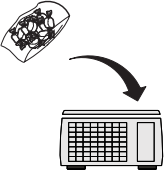

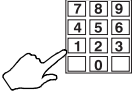
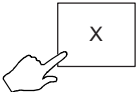
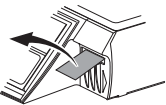
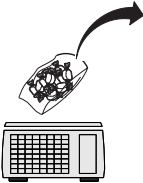



<p>① </p>	<p>②  peso del contenitore</p>
<p>③  Tasto merceologico</p>	<p>○  reparto 0 - 99 Numero del PLU</p>
<p>④ </p>	<p>⑤ </p>
<p>⑥ </p>	<p>⑦ </p>
<p>⑧ applicare l'etichetta sulla confezione</p>	
<p>⑨ altre etichette? ➔ ⑤</p>	<p>⑩ </p>

Tara proporzionale

<p>① </p> <p>Tasto merceologico</p>	<p>o </p> <p>reparto 0 - 99</p> <p></p> <p>Numero del PLU</p>
<p>② </p>	<p>③ </p>
<p>④ </p> <p>% valore di tara</p>	<p>⑤ </p>
<p>⑥ </p>	<p>⑦ altre etichette? ➔ ②</p>
<p>⑧ </p>	<p>⑨  </p>

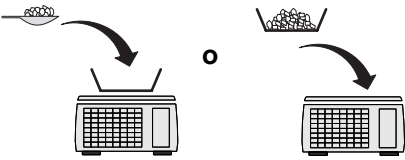
7.4 Tasti di tara predeterminata

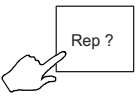
Se la vostra bilancia ha dei tasti riservati alla tara, è possibile utilizzare questi tasti per selezionare la tara necessaria per il contenitore in utilizzo.

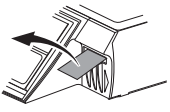
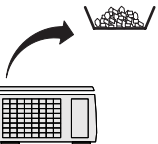
<p>① </p>	<p>② contenitore corretto?</p> 
<p>③ </p>	
<p>④  Tasto merceologico</p>	<p>○  reparto 0 - 99</p> <p> Numero del PLU</p>
<p>⑤ </p>	<p>⑥ </p>
<p>⑦ applicare l'etichetta sulla confezione</p>	

7.5 Etichette multiple

E' possibile programmare una sequenza di fino a 999 etichette per stampare diverse etichette per lo stesso articolo non pesato.

Man mano che la macchina stampa ciascuna etichetta il numero di etichette sul display si riduce di uno. Quando tutte le etichette sono state stampate il display indica di nuovo il totale richiesto.







Il caricatore non riesce a contenere 999 etichette sulla bobina ricevitrice quando si riavvolge la carta di supporto.

Per riavviare una sequenza, premete

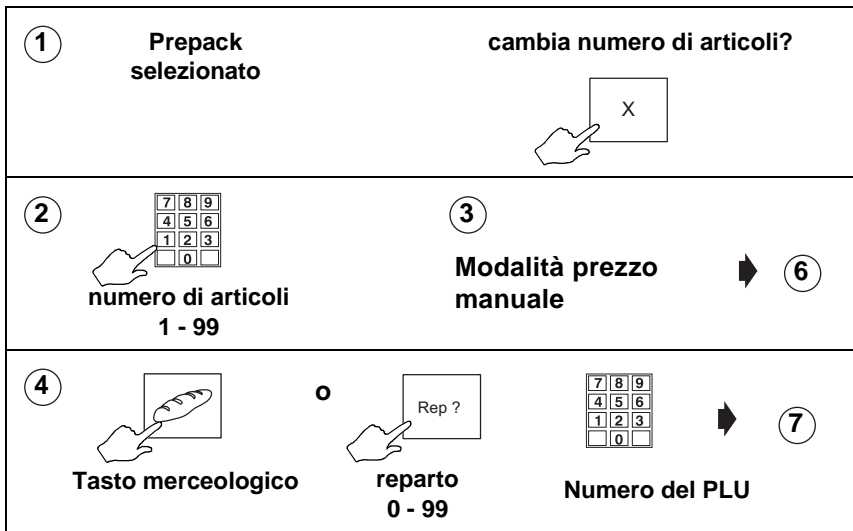
TOT

Se è stato configurato il tasto **NON ADD**, si può stampare un'etichetta di prova non totalizzante prima di iniziare la sequenza.

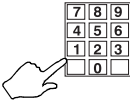
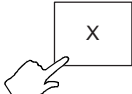
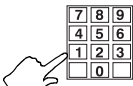

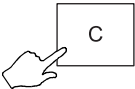
<p>⑤ </p>	<p>⑥  prezzo dell'articolo 0,01 - 9999,99</p>
<p>⑦  X 2</p>	
<p>⑧  numero di etichette 1 - 999</p>	<p>⑨  </p>
<p>⑩ altre etichette? ➔ ⑧</p>	<p>⑪ termina serie etichette?  X 2 (3)</p>



7.6 Stampare etichette di prodotti resi

Potete stampare diverse etichette identiche per prodotti resi con una sola operazione.

La macchina indica il numero di etichette per i prodotti resi riducendolo di uno. Quando tutti i totali di prodotti resi per etichette già stampate sono stati cancellati il display ritorna ad indicare 1 come quantità di etichette.



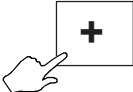
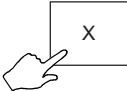
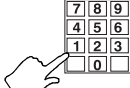
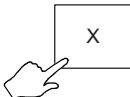
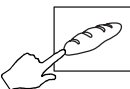

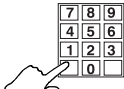
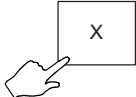
Se il numero d'articoli è diverso da 1, inserire il prezzo dell'articolo al passo 7 e la macchina calcolerà il prezzo del pacco automaticamente.

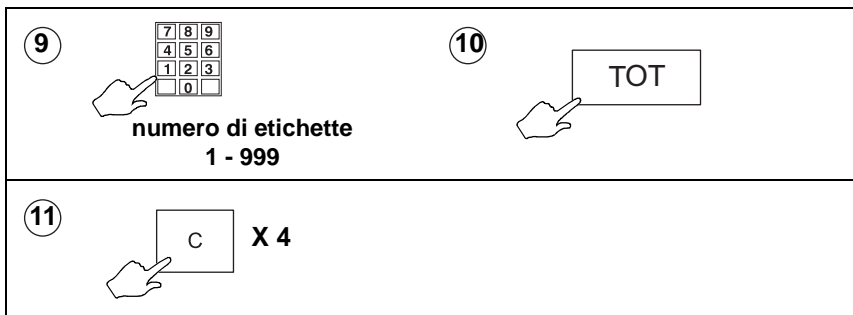
<p>① Prepack selezionato</p> 	<p>②  ➔ ⑥</p>
<p>③ cambia numero di articoli?</p> 	<p>④  numero di articoli 1 - 99</p>
<p>⑤ </p>	
<p>⑥  Tasto merceologico</p>	<p>o   reparto 0 - 99 Numero del PLU</p>
<p>⑦  prezzo di confezione o prezzo dell'articolo</p>	<p>⑧ </p>



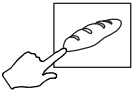
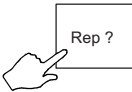

7.7 Come usare il tasto NON ADD









Il tasto NON ADD vi permette di effettuare una sola transazione non totalizzante e di stampare un'etichetta di prova prima di iniziare una sequenza di confezionamento.



<p>① Prepack selezionato</p> 
<p>②</p>  <p>Tasto merceologico</p> <p>o</p>  <p>reparto 0 - 99</p>  <p>Numero del PLU</p>
<p>③</p> 

7.8 Come usare il tasto RIAVVOLGI

Il tasto  vi consente di cancellare un prezzo già programmato e di cambiare il numero di giorni o mesi in cui il prodotto può essere esposto. Premere il tasto  quando viene visualizzata la descrizione del PLU.

Se il PLU ha una tara memorizzata e si vuole usare un valore di tara diverso, vedi [sezione 7.3, pagina 108](#).

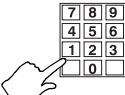
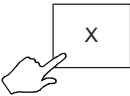
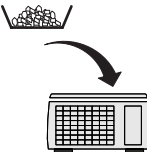
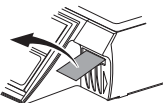
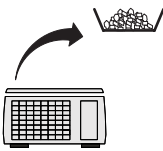
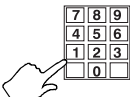
<p>① </p> <p>Tasto merceologico</p>	<p>o </p> <p>reparto 0 - 99</p>	<p></p> <p>Numero del PLU</p>
<p>② </p>		
<p>Cambia prezzo?</p>		
<p>③ </p> <p>prezzo unitario</p>	<p>o</p> <p>prezzo dell'articolo</p>	<p>④ </p>
<p>⑤ </p> <p>data 1 giorni/mesi/ore 0-999/0-999/0-23</p>	<p>⑥ </p>	

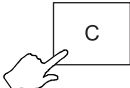





<p>⑦ </p> <p>data 2 giorni/mesi/ore 0-999/0-999/0-23</p>	<p>⑧ </p>
<p>⑨ Articoli non pesati?</p> <p>➡ ⑮</p>	<p>⑩ </p>
<p>⑪ </p> <p>Applicare l'etichetta sulla confezione</p>	<p>⑫ </p>
<p>⑬ Altre etichette? ➡ ⑩</p>	<p>⑭ ➡ ⑰</p>
<p>⑮ </p> <p>numero di etichette 1 - 999</p>	<p>⑯ </p>
<p>⑰  X 2</p>	

7.9 Come usare il tasto AVVOLGI

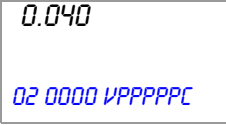
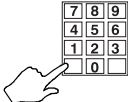
Se la vostra macchina è collegata con una macchina confezionatrice, questo tasto attiva o disattiva i comandi della confezionatrice.

7.10 Come usare il tasto Riprezza

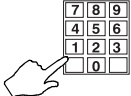
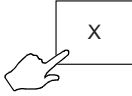
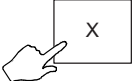
Il tasto  permette di stampare una nuova etichetta con il prezzo esposto per sostituire l'etichetta originaria del fornitore. Le etichette riprezzate non sono specifiche ai PLU.

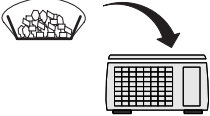
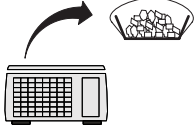
<p>① Modalità Prepack</p> 	
<p>②</p>  <p>Numero d'articolo</p>	 
<p>③ Cambia prezzo?</p>   <p>selezione prezzo unitario /kg/100g o prezzo d'articolo</p>	 <p>prezzo unitario 0,01 - 9999,99</p>  <p>prezzo d'articolo 0,01 - 9999,99</p>
<p>④ Pesa conf. No selezionato</p>  	
<p>⑤</p>  <p>Altre etichette? Ripetere i passi 4 e 5</p> <p>➡ ⑥</p>	

6 Pesa conf. Sí

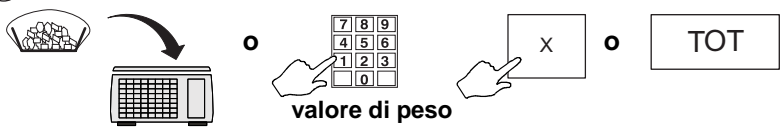

o **valore di peso**

Articoli non pesati



Cambia numero di articoli? **Altre etichette? Ripetere passo 6**

7

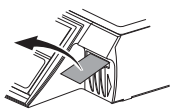

Altre etichette non richieste ➔ **11**
Nuovo numero d'articolo ➔ **10**

Applicare l'etichetta sopra quella vecchia

8 Cambia peso o numero d'articoli?

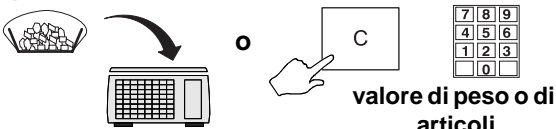

o **valore di peso o di articoli**

0.000	1.50
	0.00
<i>PESO MAN</i>	0.000

9 Cambia prezzo?



0.00
£/KG

10 Cambia numero d'articolo?

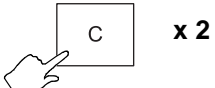

02 8796 VPPPPPC







11 Altre etichette non richieste?

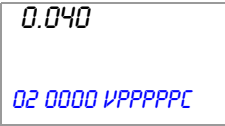
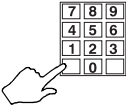
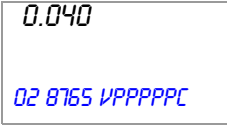
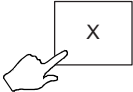
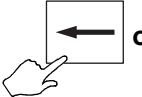

0.000
<i>STAMPA TOTALI</i>

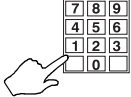
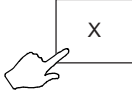
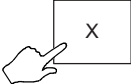
Totali di nuovi prezzi attivati

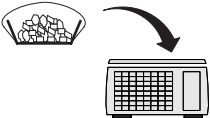
Se la bilancia è stata configurata per generare i totali dei nuovi prezzi si può stampare i totali provvisori per le transazioni con i nuovi prezzi in qualunque momento.

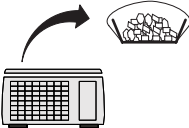
<p>① Modalità prepack</p> 	
<p>②</p>  <p>Numero d'articolo</p>	 
<p>③ Cambia prezzo?</p>   <p>selezione prezzo unitario/kg/100g o prezzo d'articolo</p>	 <p>prezzo unitario 0,01 - 9999,99</p>  <p>prezzo d'articolo 0,01 - 9999,99</p>
<p>④ Pesa conf. Non selezionato</p>  	
<p>⑤</p>   <p>Altre etichette? Ripetere i passi 4 e 5</p>	

6 Pesa conf. Sí



valore di peso

Articoli non pesati

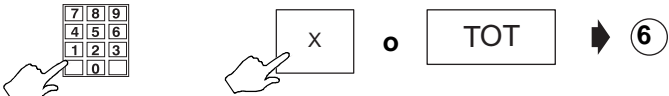

Cambia numero d'articoli? Altre etichette? Ripetere passo 6

7

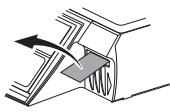

Applicare l'etichetta sopra quella vecchia

8 Stampa totali?



0.000
STAMPA TOTALI

7.11 Sequenze di pacchi

Utilizzare questa funzione per impacchettare le merci in consegne e per stampare le etichette che elencano il contenuto del contenitore. Le consegne consistono dei pallet carichi di scatole di pacchi. Ogni pacco contiene una quantità di scatole le quali contengono una quantità di confezioni.

Esistono tre tipi di consegna (sequenza di confezioni) per utilizzo.

- Chiuso

Il PLU viene programmato nel setup della sequenza pacchi.

- Aperto

Ad ogni confezione in una scatola lo stesso PLU deve essere assegnato, comunque i pacchi possono sempre contenere scatole con diversi PLU.

- Manuale

E' possibile avere i PLU misti nella sequenza.

I 'pack run' possono essere configurati con diversi nomi appartenenti al tipo di contenitore, e la stampa delle etichette può essere automatica o a richiesta per ogni livello. E' possibile che le etichette duplicate siano state attivate se si richiede una seconda etichetta per il contenitore.

1 **Prepack selezionato** **Nuovo numero di riferimento del pack run**

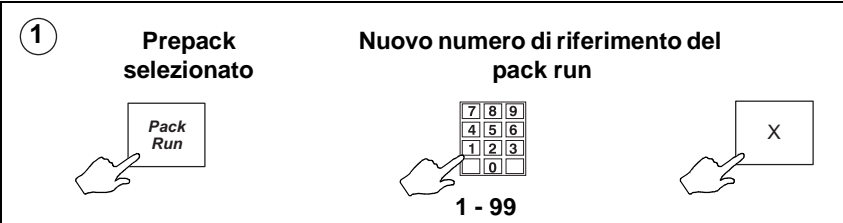

2

Descrizione del pack run *FORMAGGIO*

Dati del cliente *ROSSI SRL.*

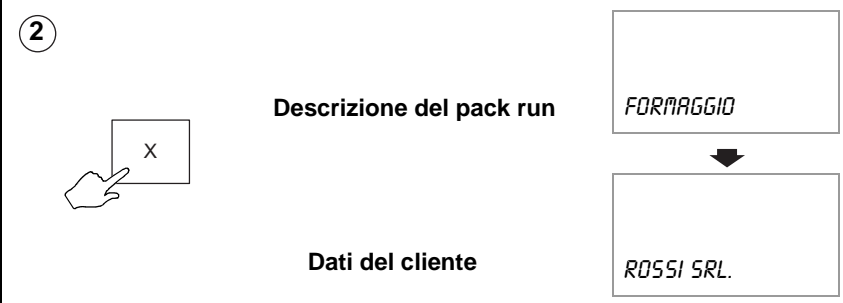

3 **Conferma riferimento di cliente se conto è convalidato e riferimento è stato memorizzato**

4 **nuovo numero d'ordine?**

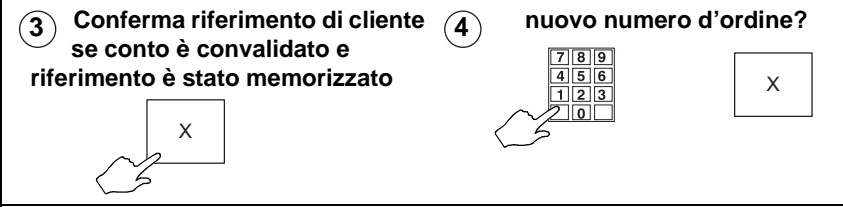

5 **tasto merceologico** **o** **reparto** **0 - 99** **numero PLU**

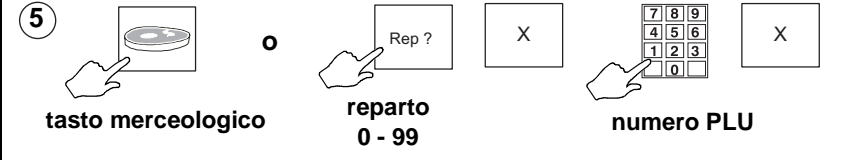

6

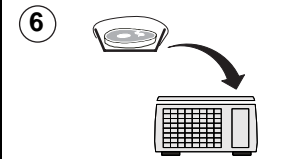

7 **Applicare l'etichetta sulla confezione**



8 **Ripetere finché tutta la merce non sia impacchettata per il livello 1.**

9

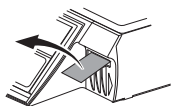

Stampare le etichette di totali per il livello 1 ed applicarle sul contenitore.

10

Ripetere la procedura per i livelli 2 e 3.

7.12 Calcolare indietro

Il calcolo indietro è una funzione di preconfezione che si applica ai prodotti non pesati, dove il prezzo unitario del prodotto si calcola dal prezzo totale computato e il peso netto computato.

Europeo

Sia il prezzo dell'articolo che il prezzo unitario computato si dovrà stampare sull'etichetta.

Il prezzo unitario computato si stampa nel campo del secondo prezzo.

Nota: Si dovrà utilizzare un formato d'etichetta con tutti i campi appropriati già definiti.

$$\text{prezzo unitario computato} = \frac{\text{prezzo totale computato}}{\text{peso netto computato}}$$

$$\text{dove peso netto computato} = \text{peso netto programmato nel PLU} \times \text{il numero d'articoli}$$



Figura 7.1 Calcolo indietro europeo

Danese

Nel caso di utilizzare i calcoli indietro danesi, il prezzo di un prodotto non pesato diventa il prezzo totale. Il vero peso del prodotto si usa per computare il prezzo unitario equivalente.

Nota:

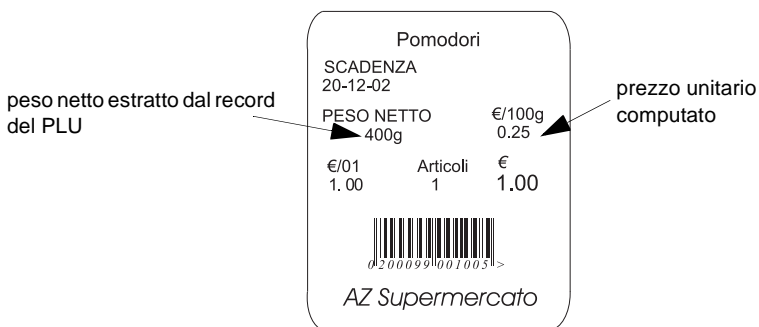
Se la bilancia è un modello di non pesatura si può inserire il peso a mano.

Riavvolgere

Il prezzo delle merci riavvolte diventa il nuovo prezzo totale e il prezzo unitario si ricalcola con questo nuovo prezzo.



Figura 7.2 Calcoli indietro danesi

8 Tracciabilità dei prodotti

- 8.1 Funzionamento di servizio al banco**
- 8.2 Trasferire tra le modalità di tracciabilità**
- 8.3 Operazioni di confezionamento**
- 8.4 Funzione di prepesatura**
- 8.5 Modalità operativa prestabilita**

8 Tracciabilità dei prodotti

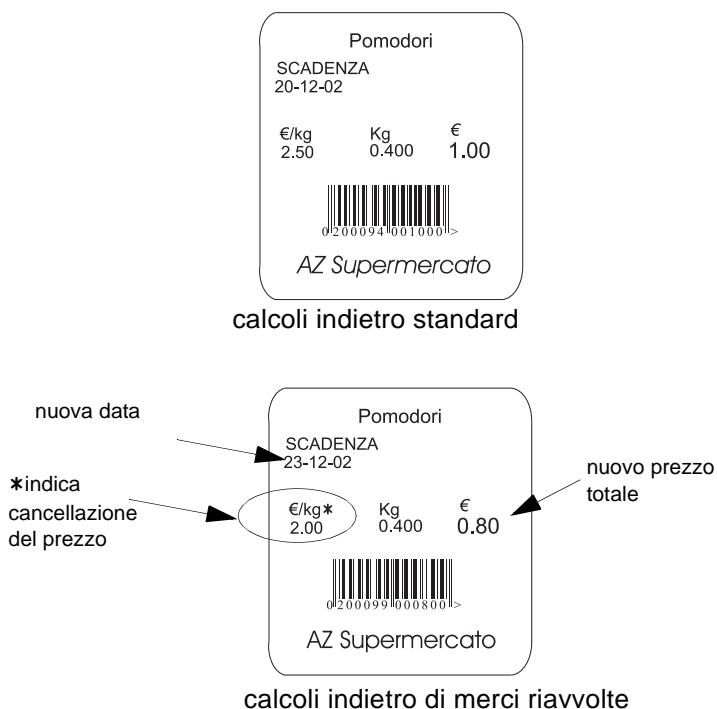
La funzione di tracciabilità di prodotti vi consente di stampare informazioni relative ai prodotti sulle etichette e gli scontrini.

Si utilizza principalmente per tracciare i prodotti bovini ma non si escludono altre carni quali il maiale o prodotti vegetali quale il pesce.

Tracciabilità bovina

I dettagli delle carcasse vengono stampati sulle etichette di tutti i prodotti relativi. Il tipo di testo e di dati programmati nel formato carcassa determinano le informazioni da stampare sulle etichette. Il formato del codice a barre determina i messaggi che vengono poi stampati.

La tracciabilità bovina funziona nelle modalità prepack, banco e scontrino.

8.1 Funzionamento di servizio al banco

Per le operazioni al banco è possibile leggere le informazioni in forma di codice a barre con lo scanner, utilizzando semplicemente l'etichetta dal vassoio di presentazione prodotti, o digitare il numero del lotto sulla tastiera. La macchina poi stampa queste informazioni sull'etichetta o sullo scontrino.

8.2 Trasferire tra le modalità di tracciabilità

Si dovrà cancellare le memorie di transazioni prima di trasferire dalla modalità preset alla modalità non preset. Se selezionate la modalità non preset si vedrà il messaggio lampeggiante **Annulla Trans. No** e non vi sarà permesso di cambiare modalità.

8.3 Operazioni di preconfezione

Il fornitore fissa un codice a barre alla carcassa che poi viene letto dal lettore quando la carcassa è preparata e preconfezionata in magazzino.

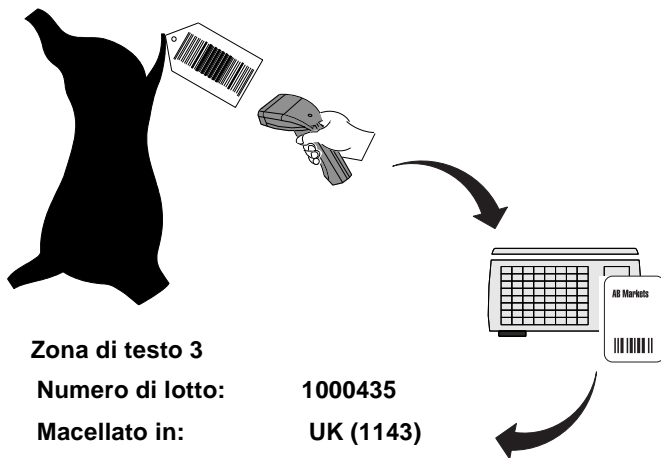

Zona di testo 3

Numero di lotto:	1000435
Macellato in:	UK (1143)
Tagliato in:	UK (19985)
Nato in:	Irlanda
Allevato in:	Irlanda



Se il vostro lettore non funziona potete premere **#** e poi introdurre i numeri del codice a barre direttamente.

Quando selezionate il PLU, verrà visualizzato l'ultimo numero di carcassa/lotto. È possibile introdurre un altro numero di carcassa o di lotto se necessario.







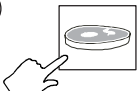
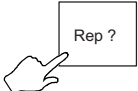

Nota:

Se avete attivato il numero di lotto nel PLU e il testo sul pannello relativo al numero contiene demarcatori di testo, il testo assegnato viene visualizzato al posto del numero di lotto.

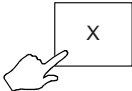
Le opzioni di categoria, origine e razza, e le date sono indicate nell'ordine in cui vengono fissate nel formato di stampa. Il numero della carcassa/del lotto è sempre indicato per primo.

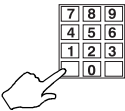
Se appare il messaggio **Non trovato** per qualsiasi opzione, introdurre il numero di riferimento per la stampa del

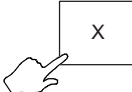
messaggio d'origine.

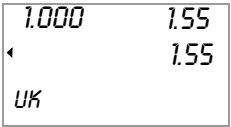
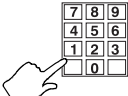
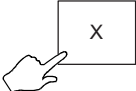
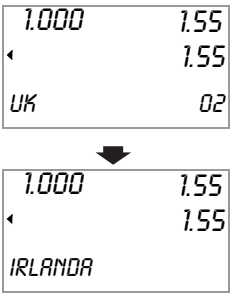
<p>①</p>  <p>Tasto merceologico</p>	<p>o</p>  <p>reparto 0 - 99</p>	 <p>Numero del PLU</p>
<p>②</p>  <p>carcassa diversa?</p>  <p>o</p>	<p>➔ ⑥ se il numero di lotto va bene.</p>  <p>numero di carcassa/lotto</p>	 <pre> 1.000 1.55 < 1.55 NUMERO LOTTO 01471 </pre>
<p>③</p> 	<p>➔ ⑥ se non desiderate modificare altri dati</p>	
<p>④</p> <p>o</p>	<p>cambia opzioni?</p> 	 <pre> 1.000 1.55 < 1.55 UK </pre>
<p>⑤</p>	<p>origine diversa?</p>  <p>numero d'origine</p> 	 <pre> 1.000 1.55 < 1.55 UK 02 ↓ 1.000 1.55 < 1.55 IRLANDA </pre>

Ripetere il passo 5 per altre opzioni che desiderate cambiare.

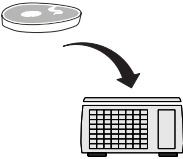
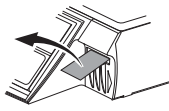
⑥  ⑦ 

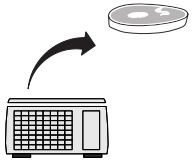
⑧  **altre etichette?** ➔ ⑥

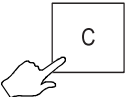
⑨  per uscire dal PLU

BISTECCA DI MANZO		
Rif. carcassa: 1000435		
Macellata in: UK (1256)		
Tagliata in: UK (987234)		
Paese d'origine: Irlanda		
Ingrassata in: Irlanda		
 <small>0 2 0 0 0 7 6 0 0 0 4 0 8 ></small>		
DATA 1		DATA 2
15-02-01		16-02-01
PREZZO	PESO	PREZZO CONF.
9,60	0,250	2,40
AZ SUPERMERCATI		









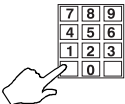

Figura 8.1 Etichetta tipo

8.4 Funzione di prepesatura

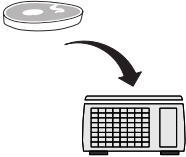
Se esiste un tasto di prepesatura è possibile prendere tutti gli articoli in un lotto in considerazione. Ad esempio, quando trasferite la carne conservata in fresco al banco.

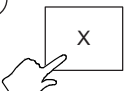

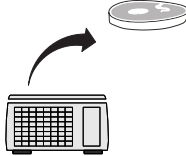
La prepesatura non va utilizzata nella presenza del cliente.

<p>①</p> 	
<p>②</p> 	<p>o</p>  <p>numero del lotto</p> 
<p>③</p> 	
<p>④</p> 	 
<p>Ripetere i passi 3 e 4 finché tutte le quote dal lotto non siano state pesate</p>	
<p>⑤</p> 	 <p>per stampare un rapporto di prepesatura.</p>

8.5 Modalità operativa prestabilita

In modalità prestabilita è possibile assegnare un numero di lotto ad un tasto. Invece di leggere i dettagli sulla carcassa con lo scanner o inserirli, premete semplicemente l'apposito tasto.

Si può personalizzare i tasti secondo le vostre esigenze.

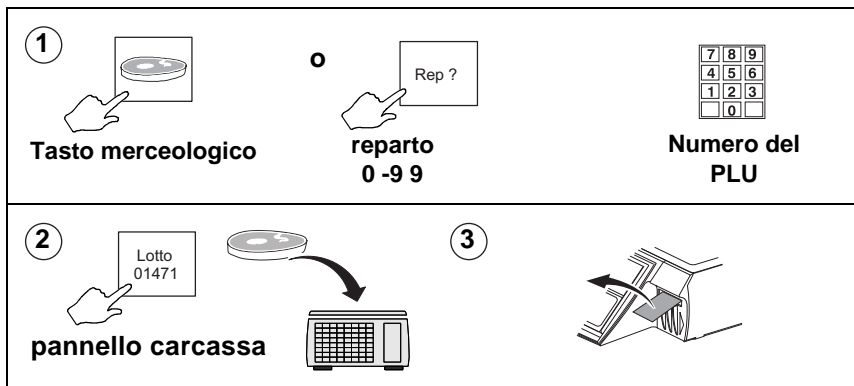







Numero di lotto mantenuto

Quando selezionate il PLU, verrà visualizzato l'ultimo numero di lotto. È possibile introdurre un altro numero a questo punto se necessario. Se la funzione **N. lotto tratten.** è stata attivata sulla bilancia, il nuovo numero di lotto sarà mantenuto sostituendo il numero di lotto programmato nel PLU.

Modificare la carcassa prestabilita

Per creare o modificare la registrazione di una carcassa con la tastiera di vendite, inserire il numero del lotto e poi i **codici** per le tabelle relative.

Si può leggere il codice a barre con lo scanner sulla macchina, oppure usare il tasto # per programmare i dati provenienti dai codici a barre dei fornitori, sempre che ne abbiate a disposizione le informazioni opportune in formato codice a barre.

<p>①</p> 	<p>1.000</p> <p>NUMERO DEL LOTTO</p>	<p>②</p>  <table border="1" data-bbox="617 220 684 300"> <tr><td>7</td><td>8</td><td>9</td></tr> <tr><td>4</td><td>5</td><td>6</td></tr> <tr><td>1</td><td>2</td><td>3</td></tr> <tr><td></td><td>0</td><td></td></tr> </table>	7	8	9	4	5	6	1	2	3		0		<p>1.000</p> <p>765432</p> <p>numero del lotto</p>
7	8	9													
4	5	6													
1	2	3													
	0														
<p>③</p> 	<p>1.000</p> <p>ORIGINE 1</p>	<p>④</p>  <table border="1" data-bbox="617 400 684 480"> <tr><td>7</td><td>8</td><td>9</td></tr> <tr><td>4</td><td>5</td><td>6</td></tr> <tr><td>1</td><td>2</td><td>3</td></tr> <tr><td></td><td>0</td><td></td></tr> </table>	7	8	9	4	5	6	1	2	3		0		<p>1.000</p> <p>ORIGINE 1</p> <p>Origine</p>
7	8	9													
4	5	6													
1	2	3													
	0														
<p>⑤</p> 	<p>1.000</p> <p>IRLANDA</p>														
<p>⑥ Ripetere i passi da 3 a 5 per le altre opzioni visualizzate</p>				<p>1.000</p> <p>IRLANDA</p>											
<p>⑦</p> 	<p>Per assegnare il numero del lotto al tasto</p>														



Se la registrazione esiste già, dopo aver inserito tutti i dati si vedrà il messaggio **Carcassa esist.** seguito da **Aggiorna**

carcas.?. Premere il tasto  per accettare

l'aggiornamento del pannello di carcassa o il tasto  per cancellare le modifiche.

Se tutte e 250 registrazioni sono già in utilizzo, al momento di creare un nuovo pannello si vedrà il messaggio **Fine spazio** seguito da **Cancel. ult. carc.?**

Il sistema utilizza la data dell'ultima confezione per selezionare la registrazione più vecchia. Premere il tasto  per confermare.

Premere il tasto  per visualizzare la penultima registrazione. Per passare per le carcasse già registrate premere il tasto  in continuazione premendo il tasto  per cancellare una carcassa non più richiesta.

Nel caso di dover cancellare le registrazioni precedenti secondo il numero del lotto o le date specifiche, vedi la **Parte 2 Funzioni manageriali**, [sezione 4.12](#) .

9 La stampante a caricatore

9.1 Sostituire il rotolo di stampa

9.2 Manutenzione ordinaria

9 La stampante a caricatore

Questa è una stampante per etichette/scontrini che accetta rotoli di etichette o di carta continua.



ATTENZIONE:

Se le etichette dovessero bloccarsi nella stampante, non utilizzare assolutamente un oggetto metallico per rimuovere la carta.



ATTENZIONE:

Non usare mai oggetti metallici o taglienti per rimuovere le scorie.



ATTENZIONE:

L'utilizzo di rotoli per stampante non originali può ridurre la durata della testina di stampa ed invalidare la vostra garanzia.



Rotoli di carta approvati sono disponibili da diversi fornitori, i quali indirizzi si trovano presso il vostro centro assistenza Avery Berkel.

Il messaggio **Fine carta** appare sul display per informarvi che il rotolo è quasi esaurito o che ci sono delle etichette incastrate nella stampante.

A seconda del modello, le bilance della Serie M vengono fornite con una delle due stampanti. I modelli M420 sono dotati di due stampanti, cioè una stampante clamshell (per scontrini) ed una a caricatore (per etichette/scontrini).



Assicurarsi che sia stato caricato il rotolo giusto prima di cominciare ad usare la macchina.

Potreste aver bisogno di modificare la guida di larghezza di carta se caricate un rotolo di diverse dimensioni.

Le stampanti che usano le etichette si adattano automaticamente alle etichette di lunghezze diverse.

Come avanzare il rotolo di stampa

Potete far avanzare il rotolo di stampa o emettere un'etichetta in bianco premendo

TOT

 quando il display indica **Ins.**

PLU o **Prezzo manuale** o **Pre-Pack** e sia il prezzo unitario che il prezzo totale sono a zero.

Dimensioni dei rotoli di stampante



Queste dimensioni sono approssimative e solo indicative. Per ulteriori informazioni riferirsi alla scheda tecnica riguardante il materiale delle etichette e scontrini termici.

Rotolo di carta	Termica, larghezza 50 -60mm
Etichette	Larghezze standard 59 mm standard 49mm standard 38mm opzionale Altezza 40mm – 160mm
Diametro di rotolo	120mm max
Pulizia	Quotidiana, usando il kit raccomandato

9.1 Sostituire il rotolo di stampa

Rimuovere il caricatore

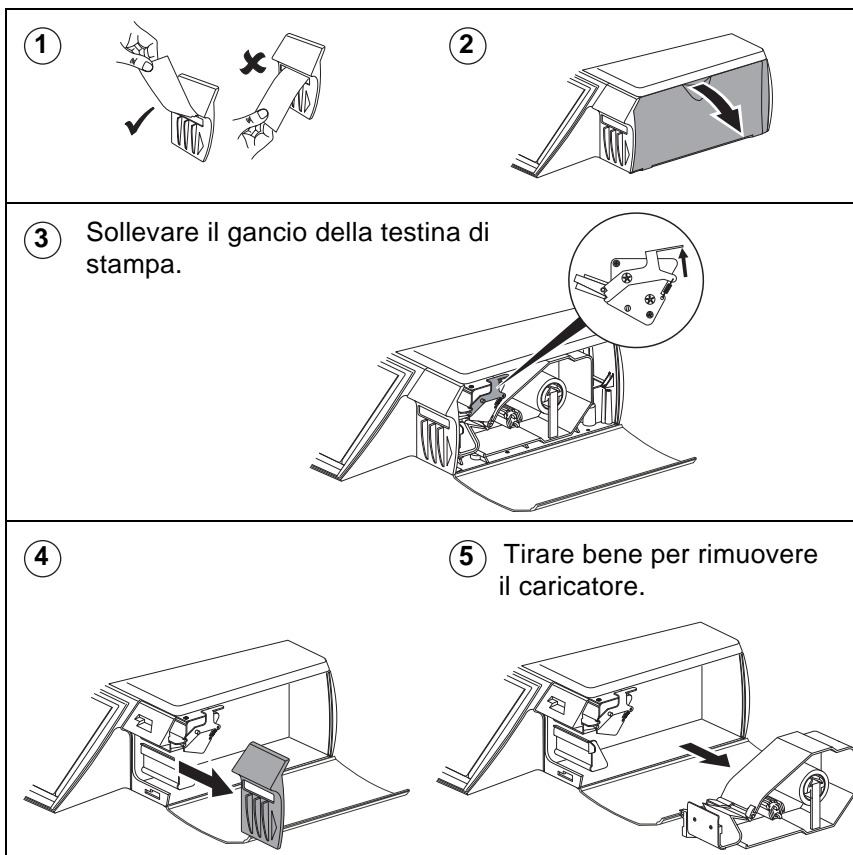

Sostituire il rotolo di etichette/di carta

Nota:

Se dovete riavvolgere la carta di supporto seguite le indicazioni a [pagina 150](#).



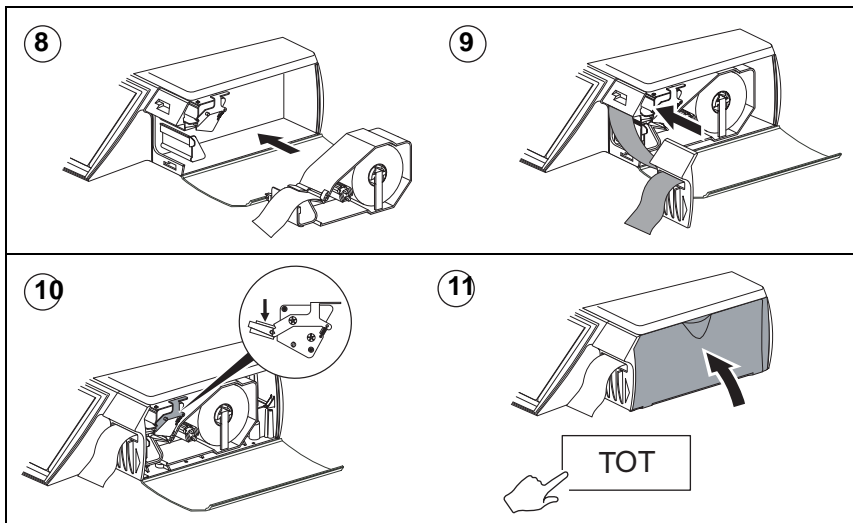

Come riavvolgere la carta

Se utilizzate un rotolo di etichette dovete riavvolgere la carta di supporto quando servite i clienti. Se utilizzate un rotolo di carta potete riavvolgere la carta quando stampate rapporti.

Seguite le indicazioni a [pagina 147](#) per togliere il caricatore.

- ① Strappare la carta e rimuovere il rotolo.

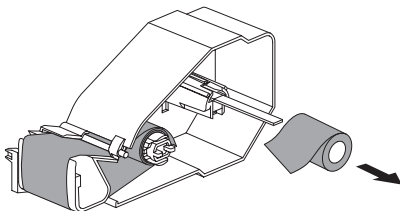

- ② Girare la manopola sull'alberino di riavvolgimento a posizione 2 e togliere la carta di supporto dall'alberino.

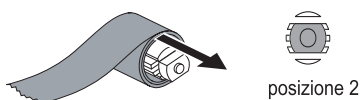
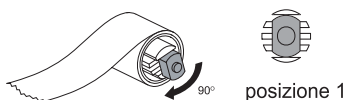

- ③
-

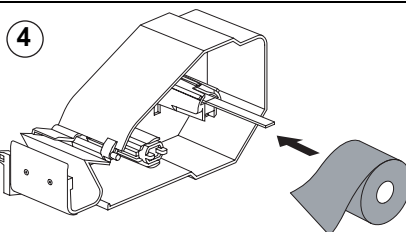

- ⑤ Rimettere il gancio in posizione originale, piatto contro il rotolo.

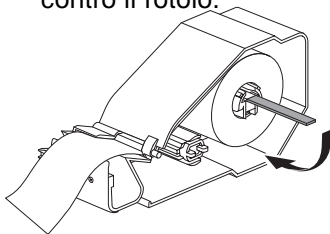

- ⑥ Inserire la carta sotto la guida di carta e attraverso la guida di carta.

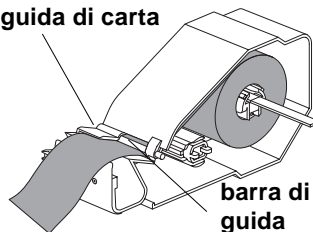

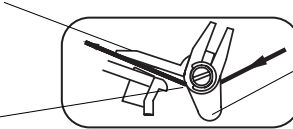
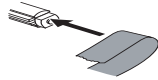
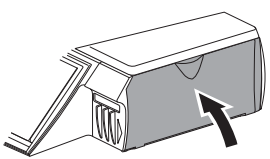
<p>7 guida di carta barra di guida</p> <p>Inserire la carta: sopra l'alberino di riavvolgimento e sotto la barra di guida e sotto la guida di carta.</p>		<p>Aggiustare la guida di larghezza carta per corrispondere con la larghezza della carta o dell'etichetta.</p> 
<p>8 Girare la manopola sull'alberino di riavvolgimento a posizione 2 e inserire la carta di supporto nelle aperture esterne.</p>  <p>posizione 2</p>	<p>Girare la manopola indietro a posizione 1.</p>  <p>90° posizione 1</p>	
<p>10 Girare l'alberino intero 2 o 3 volte per fissare bene la carta.</p> 	<p>11</p>  <p>percorso della carta</p>	
<p>12</p> 	<p>13</p> 	
<p>14</p> 	<p>15</p> 	

9.2 Manutenzione ordinaria



AVVERTENZA:

Per evitare scosse elettriche o danni alla macchina, è necessario spegnerla e togliere alimentazione prima di effettuare qualsiasi lavoro di manutenzione ordinaria.

Il pulsante ON/OFF è situato nella base della macchina appena davanti al piedino sinistro posteriore.

Pulizia della testina di stampa



ATTENZIONE:

Vi raccomandiamo di pulire la testina di stampa *quotidianamente* per garantirne la massima durata e per mantenere una buona qualità di stampa.



La testina di stampa va pulita quotidianamente usando il kit raccomandato, parte di ricambio n. SER/GSI/0100, reperibile presso il vostro centro Avery Weigh-Tronix.



Seguite le indicazioni sul kit di pulizia.

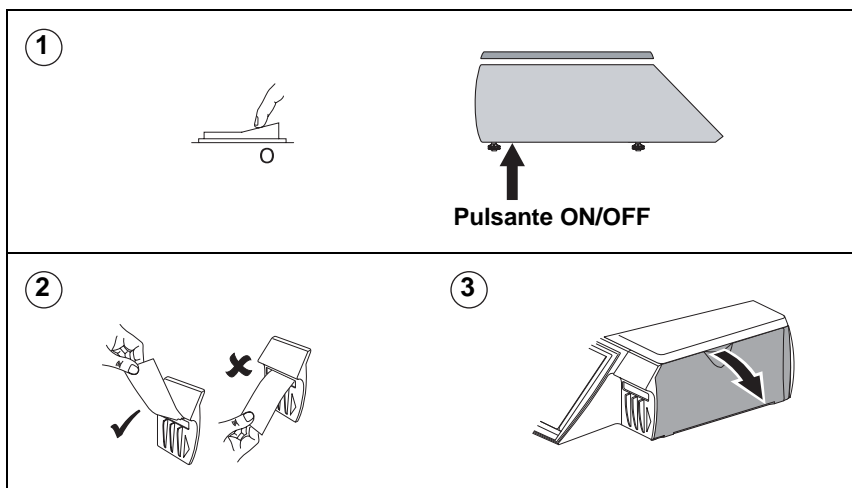

- ④ Sollevare il gancio della testina di stampa.

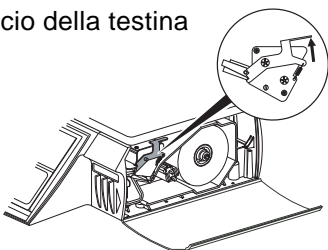

- ⑤ Tirare bene per rimuovere il caricatore.

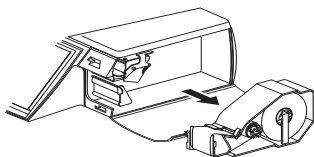

⑥

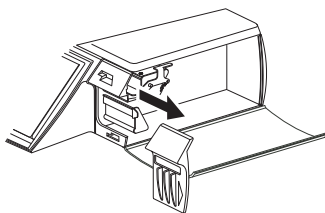

- ⑦ Sollevare la testina di stampa tenendo sollevato il gancio della testina.

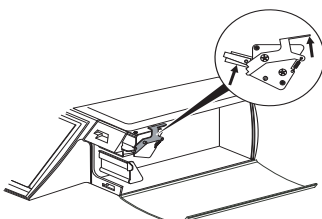

- ⑧ Usare il detergente consigliato per pulire la testina di stampa e il rotolo.

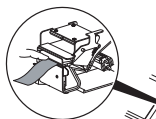
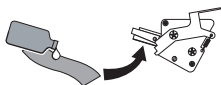

Girare il rullo durante il lavoro di pulizia in modo che tutta la superficie sia pulita.

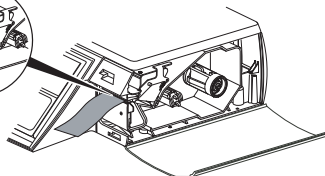

9

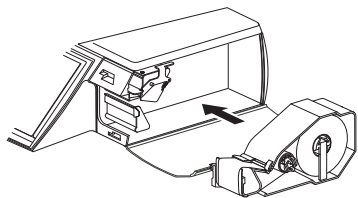

10

Pulire la piastra anteriore

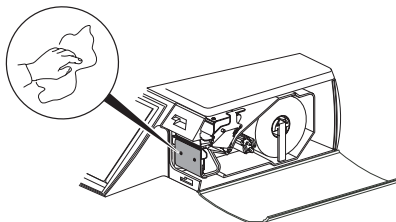

11

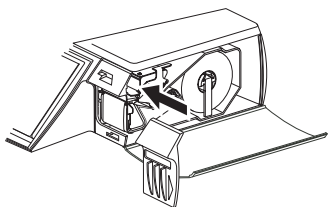

12

Assicuratevi che la testina di stampa sia ben abbassata

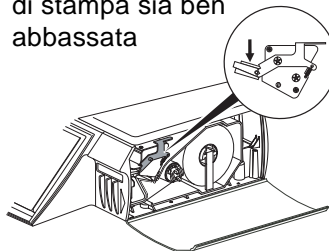

13

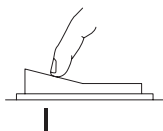

14

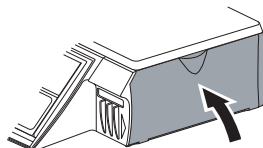

10 La stampante per scontrini

10.1 Cambiare il rotolo di stampa

10.2 Manutenzione ordinaria

10 La stampante per scontrini

Questa è una stampante (Clamshell™) per soli scontrini che utilizza rotoli di carta continua.



Non usare mai oggetti metallici o taglienti per rimuovere le scorie.



ATTENZIONE: L'utilizzo di rotoli per stampante non originali può ridurre la durata della testina di stampa ed invalidare la vostra garanzia.



Rotoli di carta approvati sono disponibili da diversi fornitori, i quali indirizzi si trovano presso il vostro centro assistenza Avery Weigh-Tronix.

Il messaggio **Fine carta** appare sul display per informarvi che il rotolo è quasi esaurito.



Assicurarsi che sia stato caricato il rotolo giusto prima di cominciare ad usare la macchina.

Come avanzare il rotolo di stampa

Potete far avanzare il rotolo di stampa o emettere un'etichetta

in bianco premendo TOT quando il display indica **Ins. PLU** o **Prezzo manuale** o **Pre-Pack** e sia il prezzo unitario che il prezzo totale sono a zero.

Dimensioni dei rotoli di stampante



Queste dimensioni sono approssimative e solo indicative. Per ulteriori informazioni riferirsi alla scheda tecnica riguardante il materiale delle etichette e scontrini termici.

Rotolo di carta	Termica, larghezza 60mm
Diametro di rotolo	70 mm max
Pulizia	Quotidiana, usando il kit raccomandato

10.1 Cambiare il rotolo di stampa

Stampante per scontrini

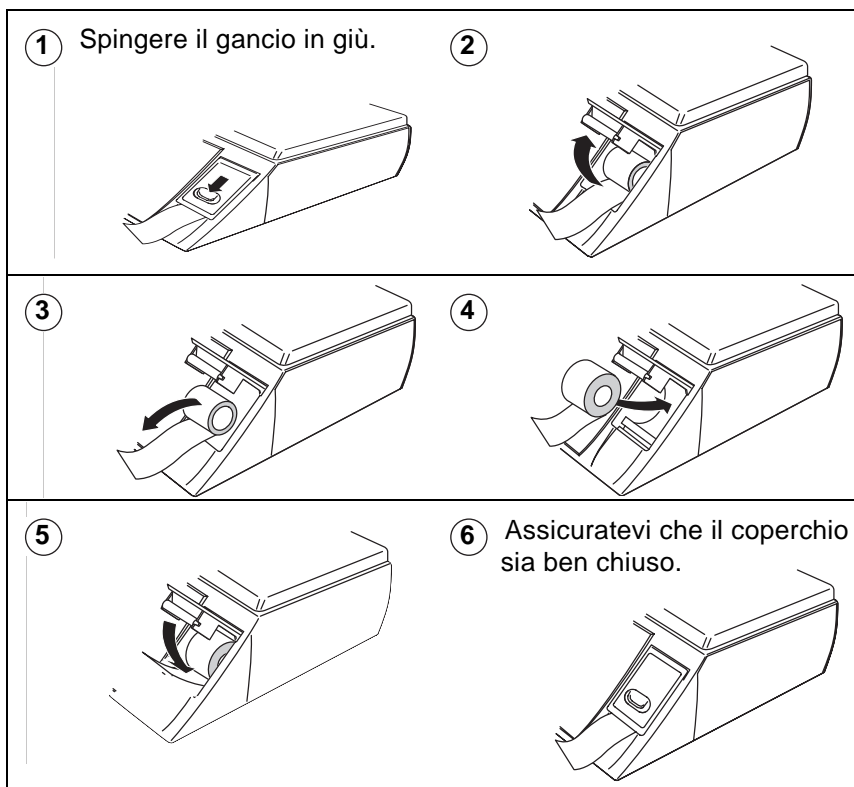

10.2 Manutenzione ordinaria



AVVERTENZA: Per evitare scosse elettriche o danni alla macchina, è necessario spegnerla e togliere alimentazione prima di effettuare qualsiasi lavoro di manutenzione ordinaria.

Il pulsante ON/OFF è situato nella base della macchina appena davanti al piedino sinistro posteriore.

Pulire la testina di stampa



ATTENZIONE: Vi raccomandiamo di pulire la testina di stampa *quotidianamente* per garantirne la massima durata e per mantenere una buona qualità di stampa.

Stampante per scontrini



La testina di stampa va pulita quotidianamente usando il kit raccomandato, parte di ricambio n. 76801-107, reperibile presso il vostro centro Avery Weigh-Tronix.



Seguite le indicazioni sul kit di pulizia.

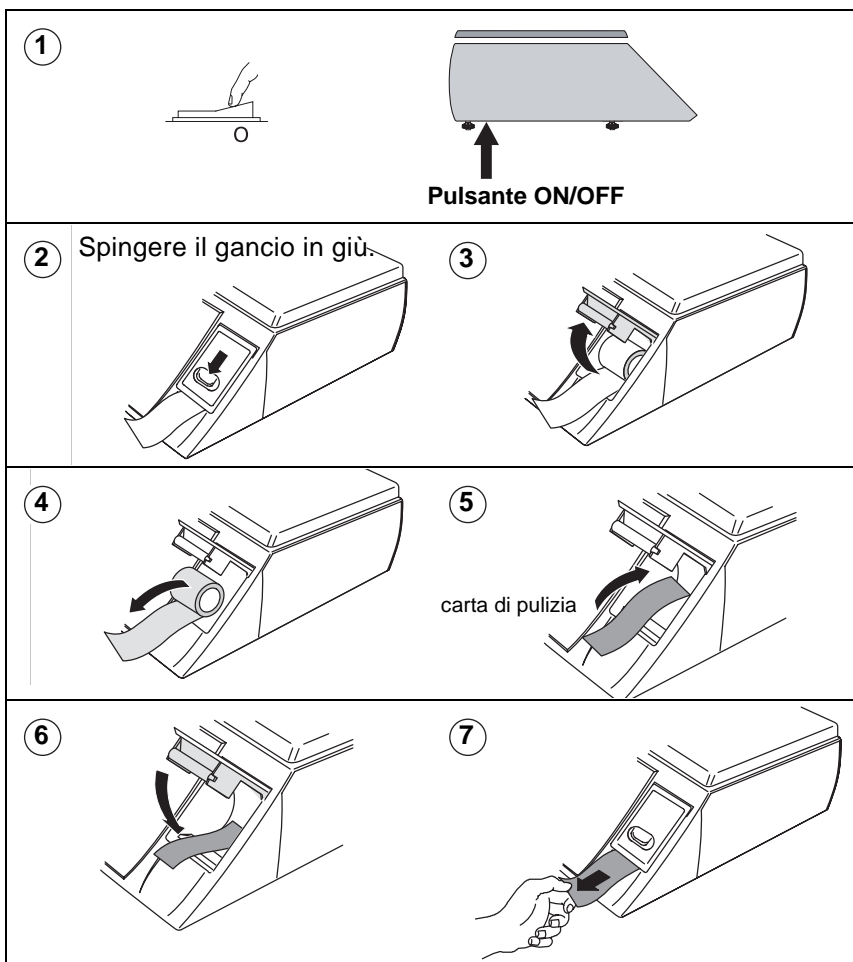

Indice

A

ADD key label *Parte 2, 2-27*

B

Bilance con doppie stampanti
configurazione default
Parte 2, 7-195
formati d'etichetta
Parte 2, 7-195

Blocco sul PLU prepack
Parte 1, 7-104

C

Calcolare indietro *Parte 1, 7-126*
Danese *Parte 1, 7-127*
Europeo *Parte 1, 7-126*

Codice Dewey *Parte 2, 14-312*
usare codici Dewey
Parte 2, 14-315

Codici a barre *Parte 2, 3-73*
articolo confezionato
Parte 2, 3-76, Parte 2, 3-79
formato fisso *Parte 2, 3-74*
formato variabile
Parte 2, 3-74

leggere con lo scanner
Parte 2, 3-83

modalità checkout
Parte 2, 3-85
scontrini di totali parziali
Parte 2, 3-86

per le merci confezionate nel
negoziò *Parte 2, 3-79*

per le merci di marca
Parte 2, 3-76

prezzo incorporato
Parte 2, 3-77, Parte 2, 3-81

superamento dei limiti del
codice a barre *Parte 2, 3-89*

Codici sostitutivi *Parte 2, 14-311*
Dewey Decimal

Parte 2, 14-311

Come cambiare un prezzo
Parte 1, 3-43

Come risolvere i guasti di rete
Parte 2, 9-235

commutare una macchina cli-
ent in modo locale
Parte 2, 9-236

Configurazione del sistema
Parte 2, 8-215, Parte 2, 8-216

blocco sul PLU prepack
Parte 2, 8-215

log di sicurezza
Parte 2, 8-215

numero di cliente
Parte 2, 8-216

stampare il peso sugli scon-
trini *Parte 2, 8-215*

ultimo subtotalo
Parte 2, 8-215

Conti di clienti
effettuare i pagamenti
Parte 1, 5-74
pagare la merce
Parte 1, 5-72

D

Dati dell'operatore
formazione *Parte 2, 6-174*

livelli di sicurezza
Parte 2, 6-173

log on/off *Parte 2, 6-175*

modalità vendita
Parte 2, 6-174

modalità vendita/formazione
Parte 2, 6-171

nome dell'operatore
Parte 2, 6-172

PIN dell'operatore
Parte 2, 6-172

Display
venditore *Parte 1, 2-18*

Display venditore *Parte 1, 2-18*

E

Etichetta nutrizionale

flessibile *Parte 2, 5-164*

formato fisso *Parte 2, 5-163*

Etichette per i sacchetti

Parte 2, 7-190

etichette per merci non pesate

Parte 1, 7-106

modalità banco

Parte 1, 7-107

modalità prepack

Parte 1, 7-106

Euro

programmazione stampante

Parte 2, 7-192

F

Formato del codice a barre

creare un riferimento per codici a barre *Parte 2, 3-88*

definire il formato del codice a barre *Parte 2, 3-87*

I

Impostazione avanzata

numero di porta

Parte 2, 9-243

Informazioni di guida

Parte 2, 13-297

messaggi d'errore

Parte 2, 13-298

modalità setup

Parte 2, 13-297

se qualcosa si guasta

Parte 2, 13-302

Informazioni nutrizionali

Parte 2, 2-66

definizioni nutrizionali stand-

ard *Parte 2, 2-66*

testi di dati nutrienti standard

Parte 2, 2-67

Installazione *Parte 1, 2-21*

maneggiare *Parte 1, 2-21*

mettere in piano

Parte 1, 2-21

requisiti legali *Parte 1, 2-22*

tastiera dell'operatore

Parte 1, 2-24

M

Manutenzione ordinaria

pulire la testina di stampa

Parte 1, 10-158

Mappa della rete *Parte 2, 9-233*

guasti alla rete *Parte 2, 9-235*

Margine *Parte 2, 7-191*

Messaggi d'errore

Parte 2, 13-298

Modalità checkout

Servire i clienti

domanda di prezzo

Parte 1, 3-40

Modalità etichetta *Parte 1, 6-91*

prezzi in euro *Parte 1, 6-91*

prodotti resi *Parte 1, 6-96*

Modalità locale *Parte 2, 9-236*

Modalità operative

Parte 2, 9-223

consolidazione degli scontrini

Parte 2, 9-227

modalità cliente

Parte 2, 9-225

modalità sistema

Parte 2, 9-224

Operazione PoS

Parte 2, 9-226

operazioni al banco

Parte 2, 9-224

Modalità revisione

- Parte 2, 12-289
 - programmare
 - Parte 2, 12-289
- Modalità scontrino Parte 1, 5-59
 - scontrino di banco
 - Parte 1, 5-59
 - stampare uno scontrino
 - Parte 1, 5-59
 - visualizzare il resto dovuto al cliente Parte 1, 5-61
 - visualizzare il subtotale dell'operatore Parte 1, 5-59
- Modalità stock
 - usare Parte 1, 5-86
- Modificare il testo
 - cancellare caratteri
 - Parte 2, 2-38
 - cancellare il testo
 - Parte 2, 2-38,
 - Parte 2, 14-307
 - correggere il testo
 - Parte 2, 2-37
 - grandezza del testo stampato
 - Parte 2, 2-36
 - inserire testo Parte 2, 2-37
 - set di caratteri aggiunti
 - Parte 2, 2-38,
 - Parte 2, 14-307
 - visualizzare testo
 - Parte 2, 2-37

O

- Operazioni della cassa
 - Parte 1, 5-78
 - float Parte 1, 5-79
 - nessuna vendita
 - Parte 1, 5-78
 - pagato Parte 1, 5-79
 - raccolta Parte 1, 5-79

P

- Pack run
 - cambiare i limiti Parte 2, 2-62
 - cancellare Parte 2, 2-61
 - configurazione Parte 2, 2-56
 - elencare i pack run
 - Parte 2, 2-61
 - nomi dei dati Parte 2, 2-60
 - subtotali Parte 2, 2-60
- PLU Parte 1, 3-36,
 - Parte 2, 5-139, Parte 2, 5-142
 - articoli non pesati
 - Parte 1, 3-37
 - cambiare un prezzo
 - Parte 1, 3-43
 - cancella Parte 2, 5-152
 - copiare Parte 2, 5-153
 - date di scadenza
 - Parte 2, 5-149
 - edita Parte 2, 5-142
 - etichetta nutrizionale
 - Parte 2, 5-163
 - leggere i codici a barre con lo scanner Parte 1, 3-39
 - merci pesate Parte 1, 3-36
 - modifica prezzo rapida
 - Parte 2, 5-141
 - personalizzare i menù
 - Parte 2, 5-139
 - pesi netti Parte 2, 5-150
 - promozioni Parte 1, 3-37,
 - Parte 2, 5-149,
 - Parte 2, 5-154
 - reparti Parte 2, 5-142
 - stornare una transazione
 - Parte 1, 3-46
 - tara proporzionale
 - Parte 2, 5-150
 - tasti di reparto Parte 1, 3-37
 - Testi PLU Parte 2, 5-147
 - testo 1 Parte 2, 5-147

- testo 3 *Parte 2, 5-147*
- testo sul display
Parte 2, 5-147
- PLU prepack *Parte 1, 7-104*
 - articoli non pesati
Parte 1, 7-106
 - merci pesate *Parte 1, 7-105*
- Prepack *Parte 1, 7-101*
 - etichette multiple
Parte 1, 7-114
 - stampare etichette di prodotti resi *Parte 1, 7-116*
 - usare il tasto F *Parte 1, 7-101*
 - usare le tare *Parte 1, 7-108*
 - immessa da tastiera
Parte 1, 7-111
 - libera *Parte 1, 7-108*
 - memorizzate
Parte 1, 7-110
 - proporzionale
Parte 1, 7-112
- Prezzi manuali
 - articoli non pesati
Parte 1, 3-35
 - merci pesate *Parte 1, 3-35*
- Prodotti resi *Parte 1, 5-82, Parte 1, 6-96*
- Programmare la macchina
Tastiera TK *Parte 2, 7-203*
- Programmare la stampante
 - etichette di un 'colpo solo'
Parte 2, 7-187
 - etichette duplicate
Parte 2, 7-187
 - euro *Parte 2, 7-192*
 - formato di etichetta sul passaporto *Parte 2, 7-185*
 - formato etichetta
Parte 2, 7-185
 - interblocco di tara
Parte 2, 7-186
 - messaggio sulla bilancia
Parte 2, 7-193
 - operatore di default
Parte 2, 7-187
 - pre-pack *Parte 2, 7-186*
 - scontrino duplicato
Parte 2, 7-189
 - sensore d'etichetta
Parte 2, 7-185
 - setup etichetta
Parte 2, 7-185
 - sopprimere i simboli
Parte 2, 7-186
 - stampa a richiesta
Parte 2, 7-186
 - stampa immediata
Parte 2, 7-186
 - stampa rapida *Parte 2, 7-193*
 - talon *Parte 2, 7-189*
 - tipo etichetta *Parte 2, 7-185, Parte 2, 7-189, Parte 2, 7-192*
- Programmazione del modem
 - initstring *Parte 2, 9-244*
 - test di collegamento del modem *Parte 2, 9-244*
 - test di collegamento PPP
Parte 2, 9-244
- Programmazione della bilancia
 - assegnare reparti
Parte 2, 2-22
 - codice della data
Parte 2, 2-33
 - creare e modificare un testo
Parte 2, 2-36
 - creare messaggi
Parte 2, 2-31
 - entrare in modo manager
Parte 2, 1-17
 - gruppi di prodotti
Parte 2, 2-26

- impostare la data e l'ora
Parte 2, 2-21
- intestazione/testo di coda
Parte 2, 2-34
- menú *Parte 2, 1-16*
- messaggio a scorrimento
Parte 2, 2-32
- messaggio di vendita
Parte 2, 2-32
- navigare nei menu
Parte 2, 1-16
- nome del negozio
Parte 2, 2-32
- punti di fedeltà *Parte 2, 2-33*
- reparti *Parte 2, 2-22*
- sequenza di pacchi
Parte 2, 2-56
- sicurezza di funzioni
Parte 2, 2-63
- stampare i rapporti di dati
Parte 2, 2-51
- tabelle di dati *Parte 2, 2-39*
- tasti di reparto *Parte 2, 2-23*
- tastiera di programmazione
Parte 2, 1-15
- tempo di cottura
Parte 2, 2-33
- uscire dal modo manager
Parte 2, 1-16
- Promozioni *Parte 2, 5-154*
- cliente abituale
Parte 2, 5-156
- disattivare *Parte 2, 5-154*
- peso o articoli gratuiti
Parte 2, 5-156
- prezzo *Parte 2, 5-156*
- sconto *Parte 2, 5-159,*
Parte 2, 6-171,
Parte 2, 6-172,
Parte 2, 6-173,
Parte 2, 6-174,
Parte 2, 6-175
- R**
- Rapporti sui totali
Parte 2, 10-259
- Rapporto revisione
stampare *Parte 2, 12-292*
- Rete dump *Parte 2, 9-239*
- Reti *Parte 2, 9-221*
- autoconfigurazione
Parte 2, 9-231
- clonazione di dati
Parte 2, 9-245
- compatibilità *Parte 2, 9-221*
- ID macchina *Parte 2, 9-232*
- mappa della rete
Parte 2, 9-233
- modalità locale
Parte 2, 9-236
- programmazione avanzata
Parte 2, 9-241
- server di riserva
Parte 2, 9-229
- Rimborsi *Parte 1, 5-80*
- Riserva di dati *Parte 2, 11-283*
- dati del sistema
Parte 2, 11-283
- dati della macchina
Parte 2, 11-284
- file PLU *Parte 2, 11-284*
- formati d'etichetta
Parte 2, 11-284
- scarica dei totali
Parte 2, 11-285
- scaricare/caricare dati
Parte 2, 11-283
- S**
- Sconto sulle vendite
Parte 1, 5-75

- Servire i clienti *Parte 1, 3-31*
 - come avanzare il rotolo di stampa *Parte 1, 3-33*
 - PIN dell'operatore *Parte 1, 3-31*
 - selezionare modalità etichetta *Parte 1, 3-32*
 - selezionare modalità scontrino *Parte 1, 3-32*
 - sicurezza dell'operatore *Parte 1, 3-31*
 - Setup carcassa
 - barcode personalizzato *Parte 2, 4-113*
 - carcassa al banco *Parte 2, 4-117*
 - carcassa sullo scontrino *Parte 2, 4-117*
 - codice a barre della carcassa *Parte 2, 4-113*
 - formato carcassa *Parte 2, 4-110*
 - modalità carcassa *Parte 2, 4-116*
 - Setup macchina
 - luminosità del display *Parte 2, 7-199*
 - macchine self-service *Parte 2, 7-201*
 - modalità operative *Parte 2, 7-200, Parte 2, 7-207*
 - vendita a passaggio *Parte 2, 7-200*
 - Sicurezza *Parte 1, 1-11*
 - avvertenze *Parte 1, 1-11*
 - funzioni di vendita *Parte 2, 2-63*
 - funzioni manageriali *Parte 2, 2-64*
 - Stampa dell'etichetta *Parte 1, 3-33*
 - Stampa IVA
 - scontrini *Parte 1, 5-67*
 - Stampante *Parte 1, 9-143*
 - manutenzione ordinaria *Parte 1, 9-150*
 - riavvolgere la carta *Parte 1, 9-148*
 - rotoli di etichette e carta *Parte 1, 10-156*
 - sostituire il rotolo *Parte 1, 9-145*
 - Stampante per soli scontrini
 - sostituire il rotolo *Parte 1, 10-157*
 - Stampare gli scontrini
 - scontrino di vendite *Parte 1, 5-64*
 - Stampare i rapporti di dati
 - elencare il file dei PLU *Parte 2, 2-53*
 - Storni *Parte 1, 3-46*
 - Strappare *Parte 2, 7-193*
- ## T
- Tabelle di dati
 - aliquota IVA *Parte 2, 2-39*
 - tabelle di pagamento *Parte 2, 2-42*
 - tara (tara memorizzata) *Parte 2, 2-40*
 - tassi di sconto *Parte 2, 2-41*
 - tasti di sconto *Parte 2, 2-42*
 - verifica etichette *Parte 2, 2-54*
 - Tare *Parte 1, 4-51*
 - cumulativa *Parte 1, 4-53*
 - immessa da tastiera *Parte 1, 4-54*
 - interblocco di tara *Parte 1, 4-51*

- libera *Parte 1*, 4-52
- tasti di tara predeterminata
Parte 1, 7-113
- tasto di tara predeterminata
Parte 1, 4-55
- Tasti dedicati
- tasti di pagamento
Parte 2, 7-182
- tasti di confezionamento
Parte 2, 7-182
- tasti diretti *Parte 2*, 7-179
- Tasti ECR *Parte 2*, 7-182
- tasti generici *Parte 2*, 7-183
- tasti standard *Parte 2*, 7-181
- Tasti funzione *Parte 1*, 2-26,
Parte 2, 7-184
- Tastiera *Parte 1*, 2-26
- Tastiera di vendita *Parte 1*, 2-26
- Tastiera TK
- assegnare i PLU ai tasti
Parte 2, 7-203
- Tasto ADD *Parte 1*, 6-93,
Parte 2, 2-27
- Tasto cancella *Parte 1*, 2-26
- Tasto di zero *Parte 1*, 2-26
- tasto F *Parte 1*, 5-85,
Parte 1, 6-91
- fissare il PLU *Parte 1*, 5-85,
Parte 1, 6-91
- mantenere il prezzo unitario
Parte 1, 5-85, *Parte 1*, 6-92
- Tasto Home *Parte 2*, 1-16
- Tasto stampa IVA *Parte 1*, 5-64
- Totali
- cancellabili *Parte 2*, 10-255
- cancellare i totali
Parte 2, 10-274
- carcassa *Parte 2*, 10-276
- complessivi *Parte 2*, 10-262
- gruppo *Parte 2*, 10-268
- macchina *Parte 2*, 10-263
- non cancellabili
Parte 2, 10-255
- operatore *Parte 2*, 10-266
- PLU *Parte 2*, 10-268,
Parte 2, 10-269
- reparto *Parte 2*, 10-268
- sconto *Parte 2*, 10-270
- sequenza di pacchi
Parte 2, 10-277
- sicurezza *Parte 2*, 10-273
- transazioni *Parte 2*, 10-279
- Totali di gestione
Parte 2, 10-255
- Tracciabilità bovina
Parte 1, 8-131, *Parte 2*, 4-101
- codice del macello
Parte 2, 4-108
- codice del taglio
Parte 2, 4-108
- creare messaggi
Parte 2, 4-107
- messaggi d'origine
Parte 2, 4-107
- messaggi di razza
Parte 2, 4-108
- messaggi di tipo
Parte 2, 4-108
- messaggio di categoria
Parte 2, 4-108
- modalità preset
Parte 2, 4-127
- nomi dei dati *Parte 2*, 4-118
- operazioni di pre-confezione
Parte 1, 8-132
- passaporti duplicati
Parte 2, 4-121
- passaporto della carcassa
Parte 2, 4-121
- programmare le tabelle di car-
casse *Parte 2*, 4-107
- servizio al banco

- Parte 1*, 8-131
- Tracciabilità dei prodotti
 - cancellare i record
 - Parte 2*, 4-136
 - carcasse registrate
 - Parte 2*, 4-127
 - catturare dati *Parte 2*, 4-105
 - Lista dei file PLU
 - Parte 2*, 4-135
 - modalità preset
 - Parte 2*, 4-127
 - carcasse registrate
 - Parte 2*, 4-127
 - numero del lotto
 - Parte 2*, 4-132
 - prepesatura *Parte 2*, 4-126
 - setup carcassa
 - Parte 2*, 4-110
 - trasferire tra modalità
 - Parte 1*, 8-131,
 - Parte 2*, 4-104

AVERY BERKEL INDIRIZZI NEL MONDO

Fax: 46 8 534 701 69

Europe

Austria
Schember Berkel Ges.m.b.H.
2355 Wiener Neudorf
Industrie Zentrum Nörd-Süd
Strasse 3,Objekt 30
Tel: 43 2236 626310
Fax: 43 2236 626316

France
Berkel S.A.
36 Avenue de l'Europe
95335 Domont Cedex
Tel: 33 1 39 35 57 00
Fax: 33 1 39 35 57 57

Ireland
Berkel (Ireland) Limited
Western Industrial Estate
Naas Road
Dublin 12
Tel: 353 1 4600088
Fax: 353 1 4600096

Italy
Brevetti van Berkel S.p.A.
Via F. Olgiati 12
20143 Milan
Tel: 39 2 81861
Fax: 39 2 810945

Sweden
Berkel AB
Fågelviksvägen 18-20
S-145 53 Norsborg
Tel: 46 8 534 701 50

United Kingdom
Avery Berkel Limited
Foundry Lane
Smethwick
West Midlands
England
B66 2LP
Tel: 44 870 90 34343
Fax: 44 121 224 8183

Avery Berkel Consumables (UK)
Tel: 44 870 90 30108
Fax: 44 870 90 00366

Americas

Mexico
Constructora de Basculas S.A. de C.V.
Norte 59 No 880-8 local B
Col. Industrial Vallejo
02300 Mexico DF
Tel: 52 5 3 684077
Fax: 52 5 5 870156

USA
Avery Berkel Retail North America
3133 North 150 East
LaPorte
Indiana 46350
Tel: 1 800 237 1886
Fax: 1 219 325 9587

AVERY BERKEL INDIRIZZI NEL MONDO

Africa

Kenya
Avery Kenya Limited
Factory Street
P.O. Box 30417
Nairobi
Tel: 254 2 559004
Fax: 254 2 543956

Asia and Pacific

India
Avery India Limited
Ballabgarh Works
Plot Nos 50 - 59
Sector 25
Ballabgarh
Haryana
Tel: 91 1295 23 4625
Fax: 91 1295 23 4091

Malaysia
Avery Malaysia Sdn. Bhd
No 8A Jalan 213
46050 Petaling Jaya
Selangor
Tel: 60 3 7781 4344
Fax: 60 3 7781 5623

Pakistan
Avery Scales (Private) Ltd.
165-G, Block 3
P.E.C.H.S.
P.O. Box 4838
Karachi
Tel: 92 21 4534283
Fax: 92 21 4533992

L'indirizzo del vostro centro assistenza tecnica Avery Weigh-Tronix è



Avery Weigh-Tronix

Foundry Lane
Smethwick
West Midlands
England B66 2LP

Email: info@awtxglobal.com
Internet: <http://www.averyweigh-tronix.com>

Tel : +44 (0) 870 903 4343 Fax : +44 (0) 121 224 8183
