

I DISTRIBUTORE DI SAPONI LIQUIDI

GB LIQUID SOAP DISPENSER

F DISTRIBUTEUR DE SAVON LIQUIDE

D SPENDER FÜR FLÜSSIGE SEIFE

E DOSIFICADOR DE JABON

P DISTRIBUTOR DE SABONETE LIQUIDO

COD. U-SO11

ml. 1000

1

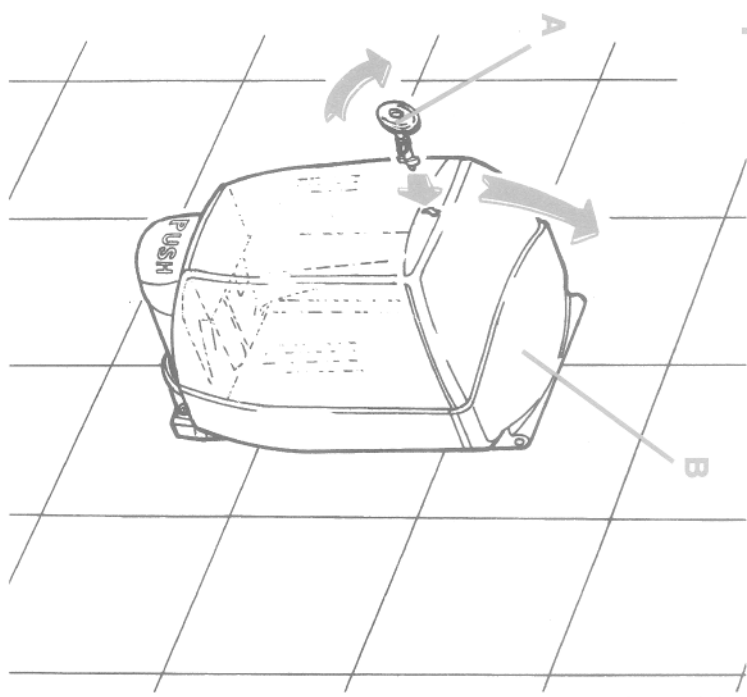

I 1 APERTURA
Per aprire il coperchio ruotare la chiave A) in senso orario (sino al suo arresto), alzare il coperchio B) e togliere la chiave A).

2 INSTALLAZIONE
Fissare questa dritta (vedi retro) a circa 120 cm. dal pavimento. Forare (con punta d.6) e fissare con tasselli ad espansione (compresi nell'imballio).

3. CARICAMENTO
A coperchio B) alzato, versare il detergente nella vaschetta. Chiudere il coperchio, dopo aver tolto la chiave A), abbassandolo fino a sentire lo scatto. Per l'erogazione, premere il pulsante C).

2

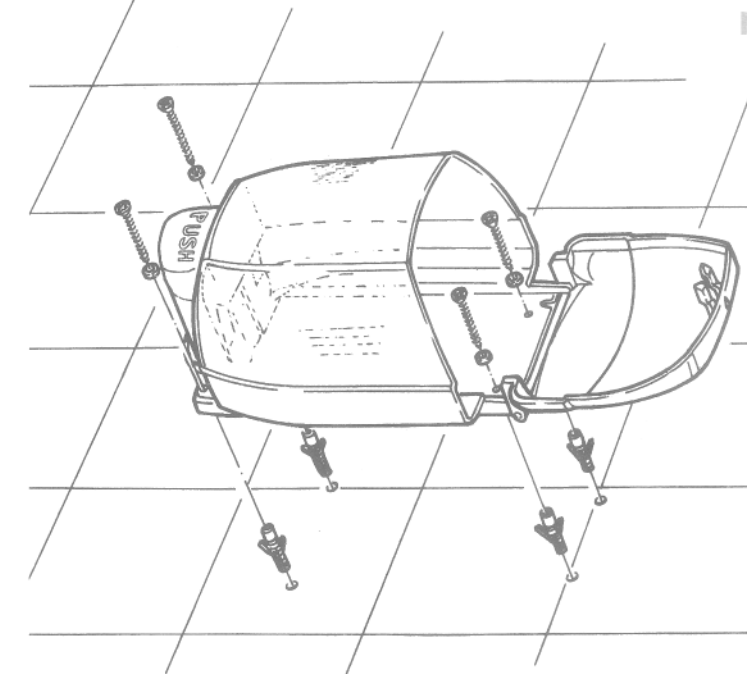

F 1 OUVERTURE
Pour ouvrir le couvercle rouler la clé A) en sens horaire (jusqu'à son arrêt), lever le couvercle et enlever la clé A).

2 INSTALLATION
Fixez le gabarit (voir au verso) à environ 120 cm. du sol. Trouvez (foret 6 mm) et fixez à l'aide des chevilles à expansion fournies.

3. CHARGEMENT
Soulever le couvercle B) et verser le détergent dans la cuvette. Refermer le couvercle après avoir enlevé la clé A) et le baisser jusqu'à ce que l'on entende le clic. Pour la distribution du produit, pousser le bouton C).

3

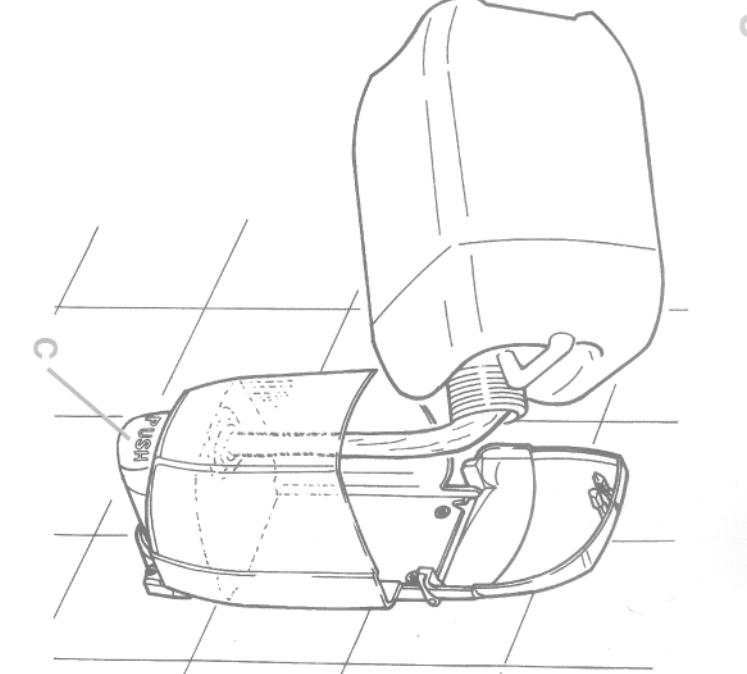

D 1 ÖFFNEN
Um del Deckel zu öffnen den Schlüssel A) im Uhrzeigersinn drehen (bis zum Stillstand) den Deckel heben und del Schlüssel entfernen.

2 ZUM INSTALLIEREN
Diese Schablone (siehe Rückseite) etwa 120 cm über dem Fußboden befestigen. Die Löcher mit einer 6er Spitze bohren und mit Spreitzdübeln (in der Packung enthalten) befestigen.

3. AUFFÜLLEN
Die Flüssigseife bei offenem Deckel B) in den Behälter füllen. Nach dem Entfernen des Schlüssels A) den Deckel schließen, indem er bis zum Einrasten heruntergelassen wird. Zur Auslösung den Knopf C) drücken.

P 1 ABERTURA
Para abrir a tampa rodar a chave A) no sentido dos ponteiros do relógio (até bloquear), levantar a tampa e remover a chave A).

2 INSTALAÇÃO
Fixe esta bitola (veja atrás) a cerca 120 cm do pavimento. Fure (com uma broca Ø 6mm) e fixe com buchas de expansão (em do-tação).

3. CARREGAMENTO
Com a tampa B) levantada, deitar o detergente no depósito. Fechar a tampa, depois de ter retirado a chave A), baixando a até se ouvir o disparo. Para a saída de sabão premir o botao C).